

ecoQ CleanVac Pro

Gebrauchsanweisung | Manuel d'instruction | Manuale d'istruzioni | Instruction Manual

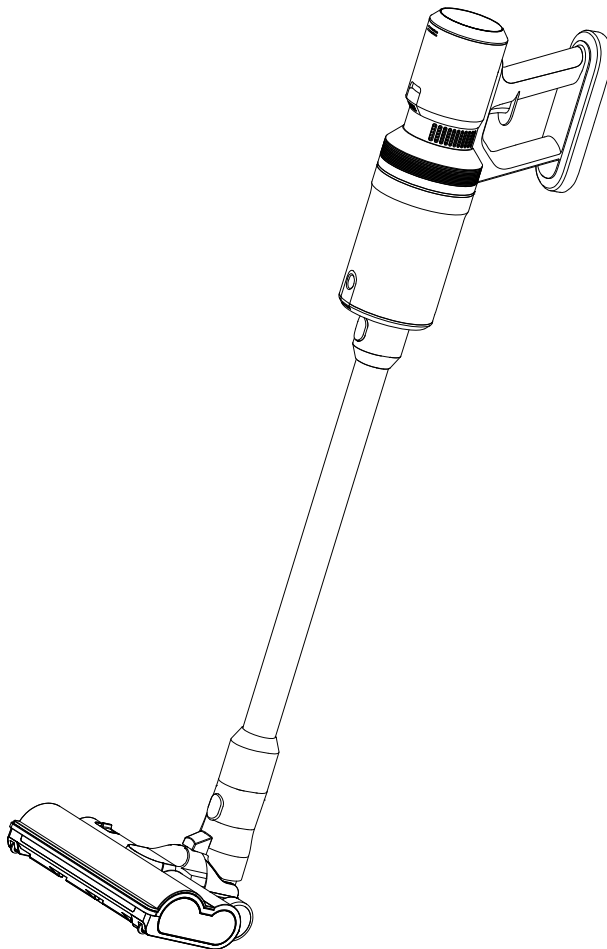

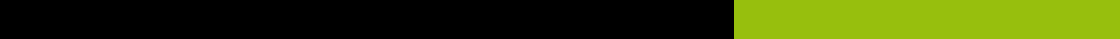



Gebrauchsanweisung..... 5



Manuel d'instruction 25



Manuale d'istruzioni..... 45



Instruction Manual 63

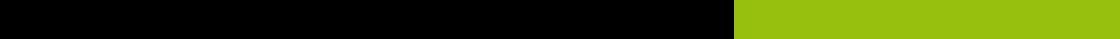

ecoQ CleanVac Pro

Gebrauchsanweisung

DEUTSCH

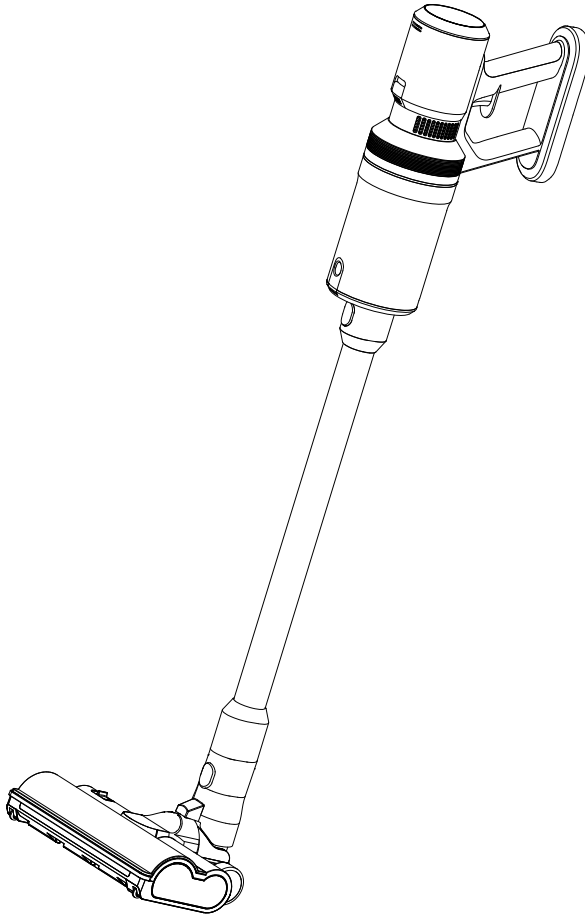

Vielen Dank, dass Sie sich für unser Produkt entschieden haben. Bitte lesen Sie diese Gebrauchsanweisung vor Inbetriebnahme des Geräts sorgfältig durch und bewahren Sie dieses Handbuch zum späteren Nachschlagen auf.

Inhalt

Sicherheitsanweisungen	8
Produktbeschreibung	11
Montage	12
Bedienungsanleitung	13
Wartung.....	15
Optionales Zubehör.....	20
Fehlersuche	21
Technische Daten.....	21
Garantie	22

Sicherheitsanweisungen



Hinweis: Bitte lesen Sie die Anleitung vor dem Gebrauch sorgfältig durch und bewahren Sie sie zum späteren Nachschlagen auf.
Bitte verwenden Sie das Gerät nicht im Freien an regnerischen Tagen.



Warnung: Bei der Verwendung von Haushaltsgeräten sind Sicherheitsvorkehrungen zu treffen, insbesondere zur Vermeidung von Bränden, Kurzschlüssen und Personenschäden.

Persönliche Sicherheit:

- Bitte bewahren Sie das Gerät in einem trockenen Raum auf und halten Sie es von Kindern fern.
- Kinder über 10 Jahre und Menschen mit körperlichen oder geistigen Behinderungen dürfen das Gerät nur unter Aufsicht benutzen.
- Bitte lassen Sie Kinder unter 10 Jahren nicht mit dem Gerät spielen. Bitte halten Sie Kinder unter 10 Jahren von der Benutzung und Wartung des Geräts fern.
- Bitte verwenden Sie nur das passende Zubehör aus der Verpackung; eine falsche Bedienung oder die Verwendung von nicht passendem Zubehör kann zu Verletzungen oder Schäden am Gerät führen.
- Bitte achten Sie bei der Reinigung von Treppen besonders auf die Betriebssicherheit.
- Bitte halten Sie das Gerät von heißen Oberflächen fern.
- Achten Sie darauf, dass der Lufteinlass nicht blockiert wird, und halten Sie Flusen, Stoffe und andere Gegenstände fern, die den Lufteinlass oder -auslass des Geräts blockieren könnten.

Sicherheit Ladegerät:

- Bitte verwenden Sie nur den Akku und das Ladegerät, die in der Verpackung enthalten sind.
- Bitte versuchen Sie nicht, das Ladegerät in irgendeiner Weise zu verändern. Vergewissern Sie sich, dass die Eingangsspannung mit der auf dem Ladegerät angegebenen Spannung übereinstimmt.
- Das Ladegerät und der Akku sind aufeinander abgestimmt. Wenn ein Ladegerät mit anderen Spezifikationen verwendet wird, besteht Brandgefahr.
- Bitte überprüfen Sie das Netzkabel des Ladegeräts vor der Verwendung auf Anzeichen von Beschädigung und Alterung. Die Verwendung eines beschädigten oder angeschlagenen Ladegeräts erhöht das Risiko eines Brandes oder Kurzschlusses.
- Bitte verwenden Sie das Netzkabel des Ladegeräts richtig.
- Bitte heben Sie das Ladegerät nicht am Ladekabel an.
- Ziehen Sie den Stecker des Ladegeräts nicht am Ladekabel heraus. Bitte halten Sie das Ladegerät beim Ausstecken mit der Hand fest.
- Bitte lagern Sie das Ladegerät nicht, indem Sie das Ladekabel um das Ladegerät

- wickeln.
- Das Ladekabel muss von heißen Oberflächen oder scharfen Gegenständen ferngehalten werden.
- Im Falle einer Beschädigung sollte das Ladekabel nicht vom Benutzer ausgetauscht werden. Wenn das Ladekabel beschädigt ist, wenden Sie sich bitte an den Kundendienst, um es auszutauschen.
- Bitte berühren Sie das Ladegerät oder das gesamte Gerät nicht mit nassen Händen.
- Bitte lagern oder laden Sie das Gerät nicht im Freien.
- Achten Sie bei der Reinigung und Wartung des Geräts darauf, dass das Ladegerät aus dem Ladestecker entfernt wurde.

Sicherheit Akku:

- In diesem Produkt wird ein Lithium-Akku verwendet. Bitte verbrennen Sie das Gerät nicht und setzen Sie es keinen hohen Temperaturen aus.
- Bitte verwenden Sie nur den Original-Akku. Das Ersetzen eines falschen Akkutyps kann zu Sicherheitsrisiken führen.
- Der Akku darf nicht zerlegt, geschlagen, gequetscht oder ins Feuer geworfen werden. Bei starken Ausbeulungen darf der Akku nicht weiter verwendet werden.
- Bitte zerlegen Sie den Akku nicht und schlagen Sie nicht auf ihn ein, damit keine Flüssigkeit ausläuft.
- Bitte schliessen Sie die Metallkontakte des Akkus nicht kurz, da sonst die Gefahr eines Kurzschlusses besteht (vermeiden Sie Verletzungen, z. B. Verbrennungen durch Überhitzung des Akkus).
- Bitte handhaben Sie den Akku entsprechend den örtlichen Vorschriften.



Um das Risiko von Verbrennungen, Bränden, Stromschlägen oder anderen Verletzungen zu verringern, beachten Sie bitte immer die oben genannten Vorschriften!

Instandhaltung:

- Bitte überprüfen Sie das Produkt vor dem Gebrauch sorgfältig auf Schäden und Anomalien.
- Bitte benutzen Sie das Gerät nicht, wenn es beschädigt oder defekt ist.
- Bitte wenden Sie sich an den ecofort-Kundendienst oder an anderes autorisiertes Wartungspersonal und führen Sie die Wartung in Übereinstimmung mit den einschlägigen Sicherheitsvorschriften durch. Die Wartung durch Nichtfachleute kann zu Sicherheitsrisiken führen.
- Bitte nehmen Sie keine Veränderungen an diesem Produkt vor, um Personenschäden zu vermeiden.
- Bitte verwenden Sie nur vom Hersteller gelieferte oder empfohlene Ersatzteile.

Tipps für die Verwendung:

- Dies ist ein Trockenstaubsauger.
- Dieser Staubsauger verfügt nicht über eine wasserdichte Saugfunktion. Bitte saugen Sie kein Wasser oder nassen Staub.
- Dieser Staubsauger kann keinen brennenden oder rauchenden Staub aufsaugen.
- Bitte verwenden Sie ihn nur in Übereinstimmung mit den Anweisungen in der Bedienungsanleitung.
- Bitte verwenden Sie ihn nicht auf Betonpflaster, Asphalt und anderen rauen Oberflächen.
- Der Staubsauger ist für den Hausgebrauch bestimmt; bitte verwenden Sie ihn nicht in Fabriken oder gewerblichen Räumen.
- Bitte verwenden Sie ihn nicht zum Aufsaugen von Bauschutt und Schwermetallstaub.

Warnungen:



1. **Bitte verwenden Sie kein Wasser, Lösungs- oder Poliermittel, um die Oberfläche des Geräts zu reinigen; bitte reinigen Sie es mit einem trockenen Tuch.**
2. **Es ist verboten, den Staubsauger in Wasser einzutauchen oder ein Gerät irgendeiner Art zur Reinigung zu verwenden.**

Produktbeschreibung

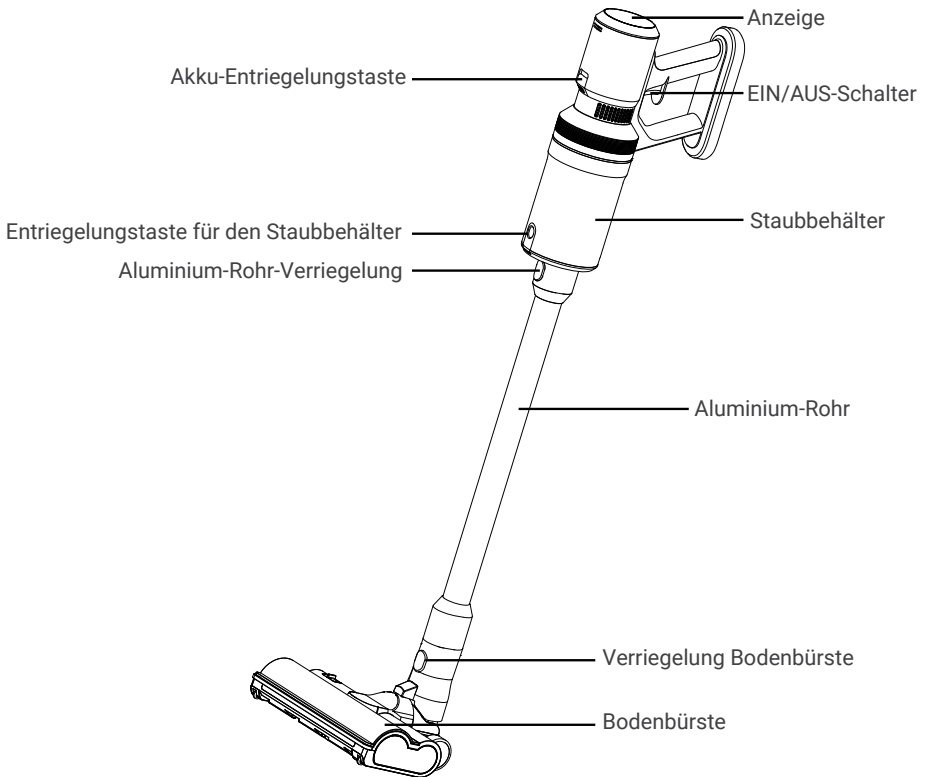

Verpackungsinhalt:

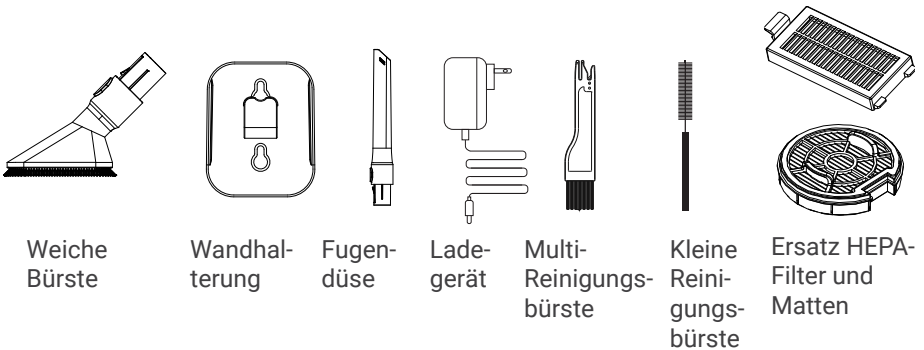

Montage

Bodenstaubsauger:

1. Richten Sie die Verbindung der elektrischen Bodenbürste mit dem Aluminiumrohr wie in der Abbildung gezeigt aus und stecken Sie sie vorsichtig zusammen. Wenn ein "Klick" zu hören ist, ist die Installation abgeschlossen (bei der Demontage drücken Sie einfach den Verriegelungsknopf und ziehen die elektrische Bodenbürste nach unten).

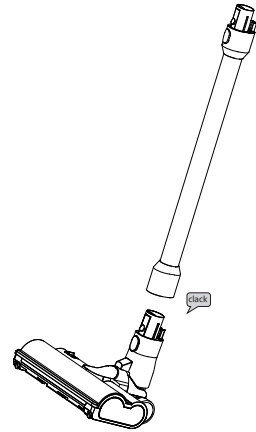

2. Richten Sie die Aluminiumrohrverbindung wie in der Abbildung gezeigt an der Haupteinheit aus und stecken Sie sie vorsichtig zusammen. Wenn ein "Klick" zu hören ist, ist die Installation abgeschlossen (bei der Demontage einfach den Verriegelungsknopf drücken und die Aluminiumrohrverbindung nach unten ziehen).

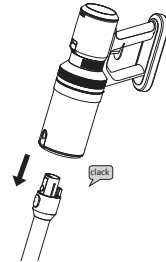

Handstaubsauger:

Stecken Sie die Aufsätze wie abgebildet direkt in die Haupteinheit:

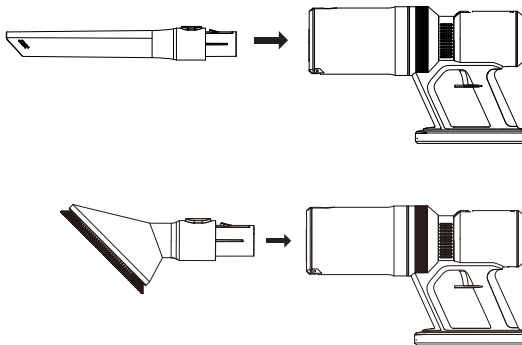

Bedienungsanleitung

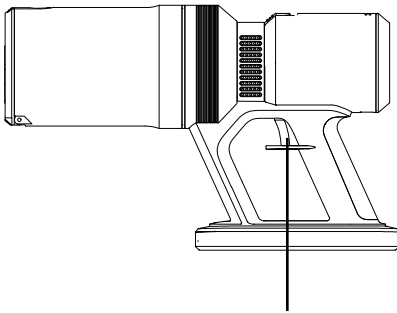

Drücken Sie den Ein/Aus-Schalter, um den Saugvorgang zu starten.

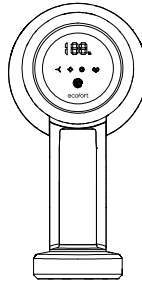

Touch Key zum Umschalten zwischen hoher, mittlerer und niedriger Stufe



1. Wenn der Ein/Aus-Schalter zum ersten Mal gedrückt wird, läuft das Gerät auf der Betriebsstufe vor der letzten Abschaltung.
2. Drücken Sie den Touch Key, wechselt das Gerät die Stufe in der Reihenfolge "niedrig", "mittel" und "hoch". In der niedrigen Stufe leuchtet der Leuchtring blau, in der mittleren Stufe violett und in der hohen Stufe ist der Leuchtring rot.
3. Drücken Sie den Ein/Aus-Schalter zum zweiten Mal, dann hört das Gerät auf zu saugen.

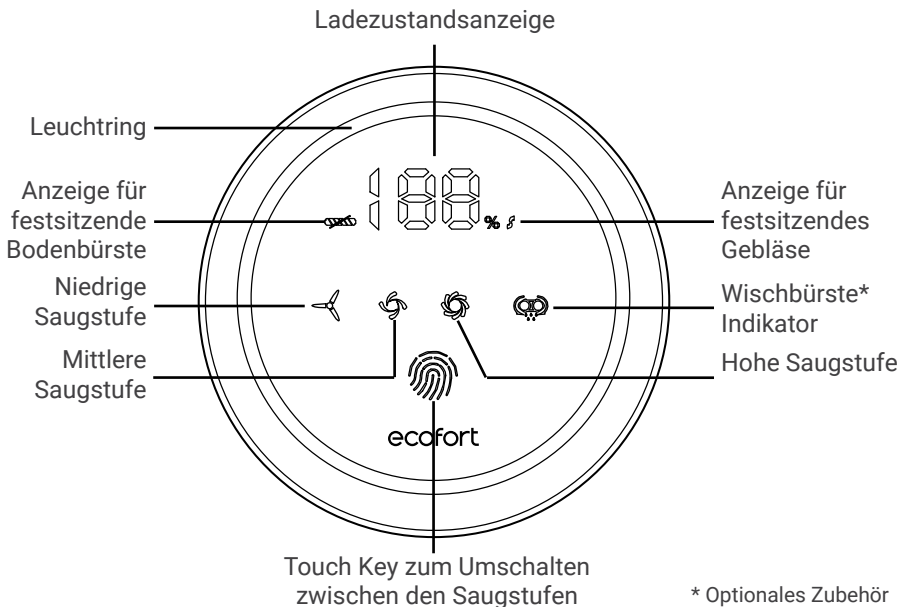

Aufladen:

Wenn die Leistungsanzeige nur noch 5 % anzeigt, ist die Leistung des Geräts niedrig und es muss aufgeladen werden. Hängen Sie das Gerät zum Aufladen in die Wandhalterung, schliessen Sie das Ladegerät an eine Steckdose und das Gerät an; der Leuchtring und die digitale Anzeige des Batteriestands blinken und zeigen damit an, dass es geladen wird.

Tipps: Es gibt zwei Möglichkeiten, die Wandhalterung zu verwenden:

1. Befestigen Sie die Wandhalterung mit den mitgelieferten Schrauben an der Wand, um den Staubsauger aufzuhängen.
2. 4 Stück 3M-Kleber sind im Produkt enthalten. Bringen Sie sie an der vorgesehenen Stelle auf der Rückseite der Wandhalterung an. Die Position der Wandhalterung an der Wand sollte so hoch sein wie die des Staubsaugers, um die vertikale Platzierung des Staubsaugers zu erleichtern (installieren Sie die Wandhalterung nicht in einer Höhe, in der das Gerät frei hängt!)

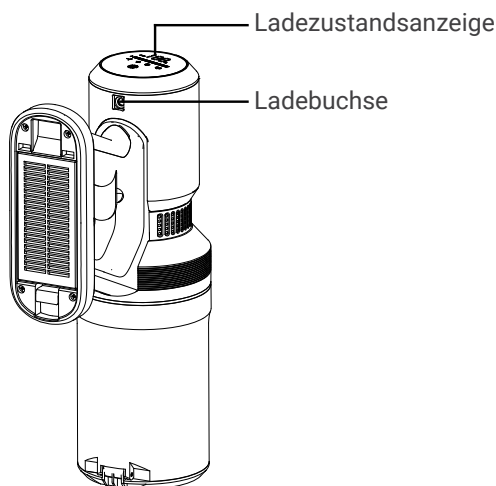

- Blinkende Ladezustandsanzeige zeigt an, dass der Akku geladen wird.
- Die Ladezustandsanzeige zeigt konstant 100 % an, wenn der Akku vollständig geladen ist.
- 8-maliges rotes Blinken des Leuchtrings und Abschalten zeigt an, dass die Spannung zu niedrig ist.
- Rot blinkender Leuchtring und die Anzeige "festsitzendes Gebläse" zeigt an, dass der Lüfter blockiert ist.
- Schnell blinkende Anzeige für festsitzende Bodenbürste zeigt an, dass die Bodenbürste blockiert ist

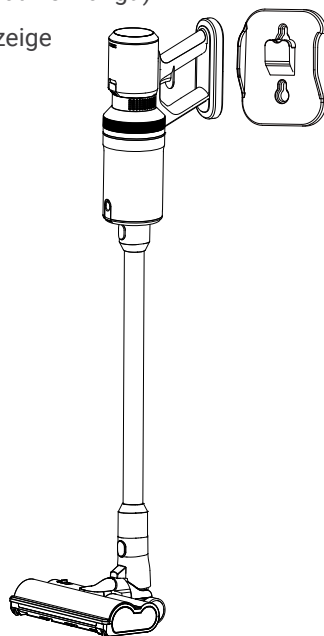

Hinweis: Die Bodenbürste funktioniert auch als unabhängiger Halter für die aufrechte Aufbewahrung. Die Wandhalterung ist daher keine Notwendigkeit, sondern eher eine praktische Option.

Akku austauschen:

Drücken Sie die Akku-
Entriegelungstaste

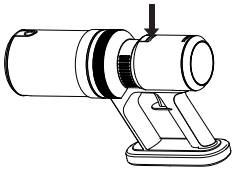

Entfernen Sie den Akku

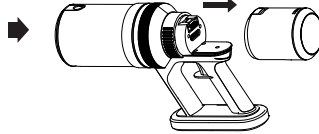

Legen Sie den Akku
ein; wenn Sie ein "Klick"
hören, ist die Installation
abgeschlossen.

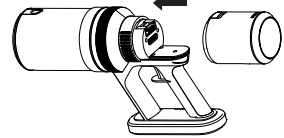

DEUTSCH

Wartung

Reinigung der Haupteinheit:

1. Drücken Sie, wie abgebildet, den Knopf auf der unteren Abdeckung des Staubbehälters; er springt auf und Sie können den Staub ausschütten:

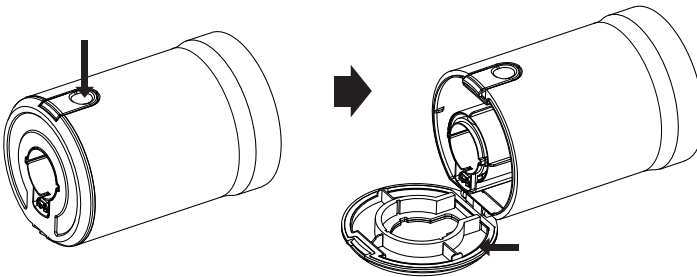

2. Schliessen Sie nach dem Entleeren des Staubbehälters den Deckel. Wenn Sie ein "Klick" hören, ist der Deckel sicher geschlossen.

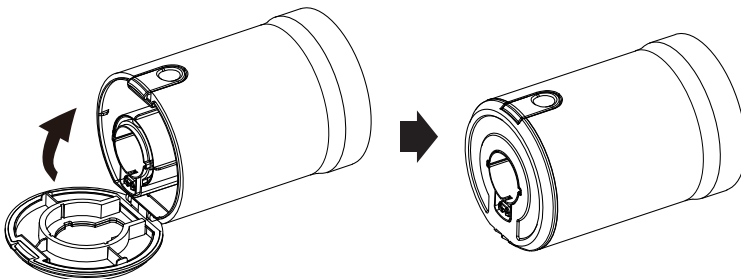

3. Drehen Sie den Staubbehälter, wie in der Abbildung unten gezeigt, und ziehen Sie ihn nach hinten:

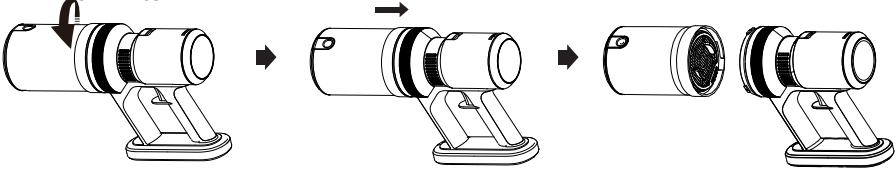

4. Nehmen Sie den HEPA-Filter heraus, wie in der Abbildung unten gezeigt, heben Sie dann den Griff an und nehmen Sie den Zyklonkonus heraus:



5. Nehmen Sie den HEPA-Filter am Luftauslass wie abgebildet heraus:

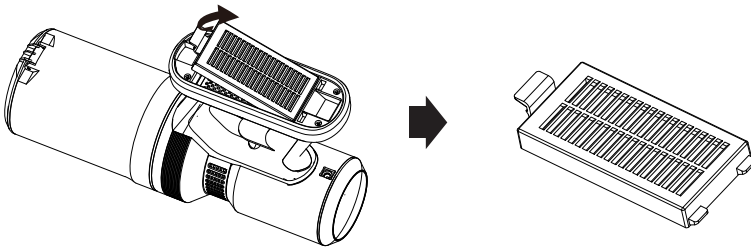

6. Die HEPA-Filter und der Staubbehälter können mit Wasser ausgewaschen werden.

Hinweis: Es wird nicht empfohlen, den Zyklonkonus mit Wasser zu reinigen, da nach der Reinigung Wasserrückstände zurückbleiben können.

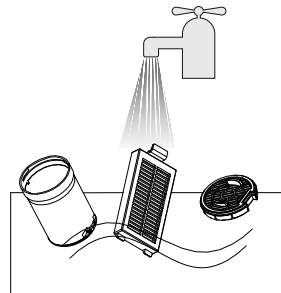

Achten Sie darauf, den HEPA-Filter nach dem Waschen trocknen zu lassen!

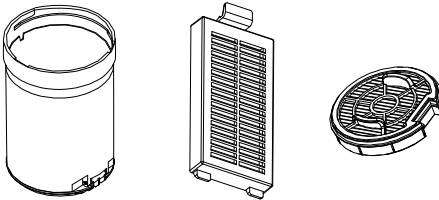
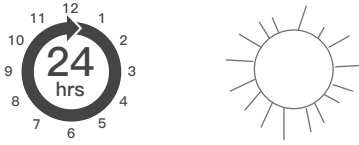

7. Verwenden Sie die mitgelieferte Reinigungsbürste, um die Innen- und Aussenwände des Zyklonkonus zu reinigen, und führen Sie die Reinigungsbürste wie unten gezeigt in den Zwischenraum ein, um die Zwischenschicht zu reinigen:

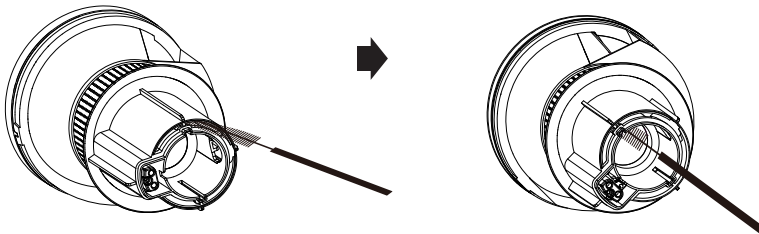

8. Setzen Sie den Zyklonkonus in der in der Abbildung unten gezeigten Richtung ein, klappen Sie den Griff ein und setzen Sie dann den HEPA-Filter ein:



9. Bringen Sie den Staubbehälter in der in der Abbildung gezeigten Richtung an:

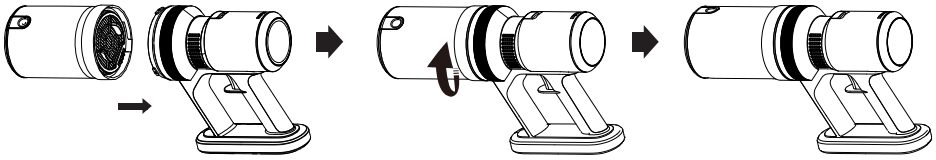

10. Setzen Sie den Luftauslass HEPA-Filter wie abgebildet ein:

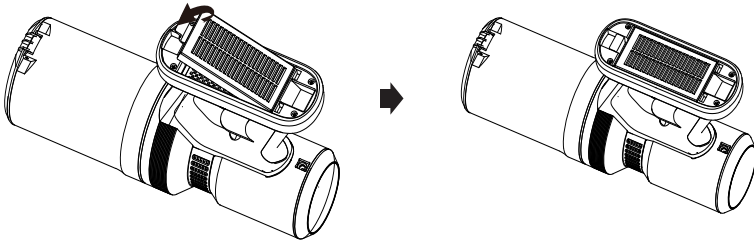

Reinigung der Multi-Boden-Rollerbürste:

1. Drücken Sie den Knopf nach links, um die Abdeckung der Rollenbürste wie abgebildet zu entfernen:

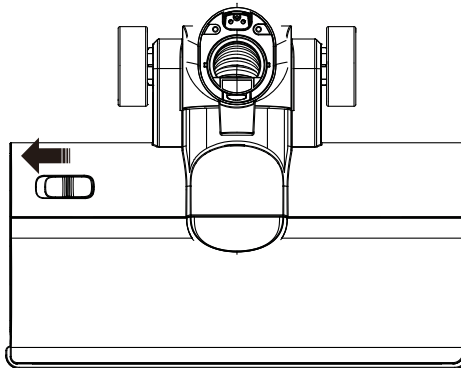

2. Heben Sie die Rollenbürste am Griff am linken Ende der Rollenbürste an, um sie zu entfernen:

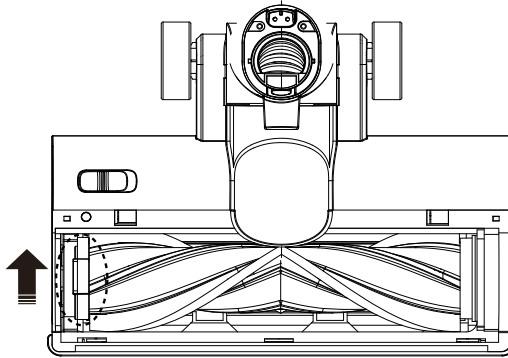

3. Richten Sie nach der Reinigung das rechte Ende der Rollenbürste auf den entsprechenden Platz aus und drücken Sie das linke Ende der Bürste nach unten in die Rille. Setzen Sie dann die Abdeckung der Rollenbürste wieder ein:

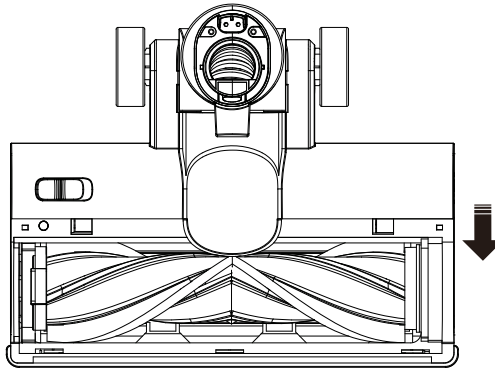

Optionales Zubehör

DEUTSCH

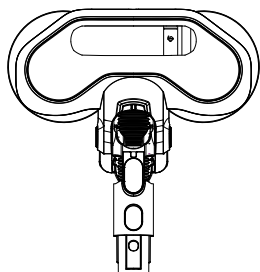

Wischbürste

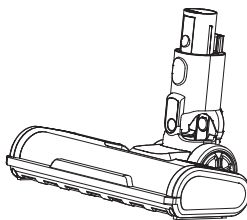

Hartbodenbürste

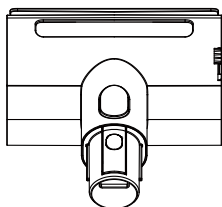

Mini-Power Bürste



Flexibler Verlängerungs-
schlauch

Optionales Zubehör und Ersatzteile
sind hier erhältlich:



Fehlersuche

PROBLEM	LÖSUNG
Unzureichende Saugleistung	<ul style="list-style-type: none">• Entleeren Sie den Staubbehälter.• Prüfen Sie, ob der Einlass oder der Kanal des Staubbehälters verstopft ist.• Prüfen Sie, ob der Filter verstopft ist und gereinigt oder ausgetauscht werden muss.• Prüfen Sie, ob der Bürsteneinlass verstopft ist.
Gerät funktioniert nicht	<ul style="list-style-type: none">• Laden Sie die Batterie auf.• Prüfen Sie, ob der Bürsteneinlass, der Kanal oder der Einlass des Staubbehälters blockiert sind.• Prüfen Sie, ob die Rollenbürste fest sitzt.
Akku kann nicht geladen werden	<ul style="list-style-type: none">• Prüfen Sie, ob der Ladestecker richtig angeschlossen ist.• Prüfen Sie, ob die verwendete Steckdose Strom liefert (schließen Sie eine Lampe oder ein anderes Gerät an).• Prüfen Sie, ob das Ladegerät beschädigt ist.

Technische Daten

Nennspannung	29.6 V
Nennleistung	500 W
Kapazität der Batterie	2200 mAh
Aufladezeit	3 - 4 h
Eingangsspannung des Ladegeräts	100 - 240 V
Ausgangsspannung des Ladegeräts	35 V / 0.8 A
Fassungsvermögen des Staubbehälters	470 ml

Garantie

Die Garantiezeit von 2 Jahren beginnt ab Lieferdatum.

Im Falle eines Garantieanspruchs wird ein defektes Gerät entweder repariert oder gegen einen gleichwertigen Ersatz ausgetauscht. Wird die Garantie in Anspruch genommen, verlängert sich die Garantie nicht, sondern läuft weiter.

Wenden Sie sich bei einem Defekt des Geräts an den Kundenservice des Händlers, bei dem das Gerät gekauft wurde. Bitte geben Sie bei jeder Kontaktaufnahme Ihre Bestell- oder Rechnungsnummer an. Senden Sie bitte keine Geräte ohne Voranmeldung zurück.

Beachten Sie bitte, dass nicht jeder technische Defekt innerhalb der Garantiezeit zwingend ein Garantiefall sein muss. Der Garantieanspruch wird in Fällen wie Elementarschäden, Feuchtigkeitsschäden, Schlag- oder Sturzschäden, natürliche Abnutzung, Fehlmanipulationen, Beschädigungen durch Einwirkung von aussen sowie Eingriffe in das Produkt oder dessen Modifikation, in der Regel abgelehnt.

Bei Fragen oder Unsicherheiten besuchen Sie bitte das ecofort Support Center auf support.ecofort.ch. Hier finden Sie die aktuellsten Lösungen und Hilfen zu Ihrem Produkt.

ecofort AG
Ipsachstrasse 16
CH-2560 Nidau
+41 (0) 32 322 31 11
support@ecofort.ch
<https://ecofort.ch>

Umweltbewusste Entsorgung

Dieses Symbol weist darauf hin, dass dieses Produkt nicht mit dem allgemeinen Hausmüll entsorgt werden darf. Dies gilt in der gesamten EU. Um Schäden für die Umwelt oder die Gesundheit durch falsche Abfallentsorgung zu vermeiden, muss das Produkt zum Recycling abgegeben werden, damit das Material auf verantwortungsvolle Weise entsorgt werden kann. Wenn Sie Ihr Produkt recyceln, bringen Sie es zu Ihrer örtlichen Sammelstelle oder wenden Sie sich an die Verkaufsstelle. Sie werden dafür sorgen, dass das Produkt auf umweltgerechte Weise entsorgt wird.



ecoQ CleanVac Pro

Manuel d'instruction

FRANÇAIS

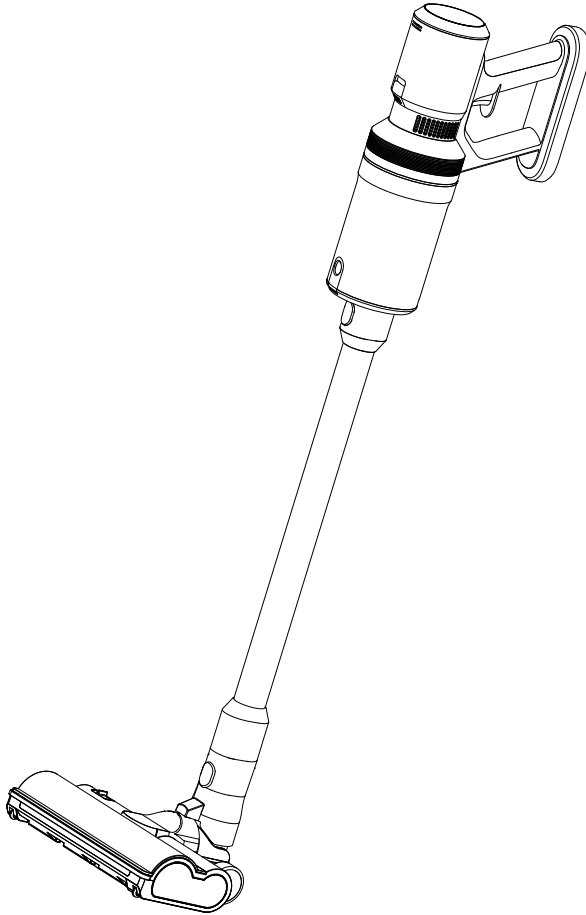

Nous vous remercions d'avoir acheté notre produit. Veuillez lire attentivement ce manuel d'instructions avant d'utiliser cet appareil. Conservez ce livret pour pouvoir vous y référer ultérieurement.

 **ecofort**

Contenu

Consignes de sécurité	28
Description du produit	31
Assemblée	32
Guide d'utilisation	33
Maintenance.....	35
Accessoires en option	40
Dépannage.....	41
Données techniques	41
Garantie	42

Consignes de sécurité



Note : Veuillez lire attentivement les instructions avant d'utiliser l'appareil et conservez-les pour vous y référer ultérieurement.
Ne l'utilisez pas à l'extérieur par temps de pluie.



Avertissements : Lors de l'utilisation de tout appareil ménager, des précautions de sécurité doivent être prises, y compris, mais sans s'y limiter, la prévention des incendies, des courts-circuits et des blessures corporelles.

Sécurité personnelle :

- Veuillez ranger l'appareil dans un endroit sec à l'intérieur et le tenir à l'écart des enfants.
- Les enfants de plus de 10 ans et les personnes souffrant d'un handicap physique ou mental doivent utiliser l'appareil sous surveillance.
- Ne laissez pas les enfants de moins de 10 ans jouer avec l'appareil. Lors de l'utilisation et de l'entretien de l'appareil, tenez-le éloigné des enfants de moins de 10 ans.
- N'utilisez que les accessoires fournis avec l'appareil ; un fonctionnement incorrect ou l'utilisation d'un accessoire non adapté peut entraîner des blessures ou endommager l'appareil.
- Veillez à la sécurité de l'appareil lors du nettoyage des escaliers.
- Tenez l'appareil à l'écart des surfaces chaudes.
- Veillez à ce que l'entrée d'air ne soit pas obstruée et éloignez les peluches, les tissus et autres objets susceptibles de bloquer l'entrée ou la sortie d'air de l'appareil.

Sécurité électrique :

- N'utilisez que la batterie et le chargeur fournis dans l'emballage.
- N'essayez pas de modifier le chargeur de quelque manière que ce soit.
- Veillez à ce que la tension d'entrée corresponde à la tension indiquée sur le chargeur.
- Le chargeur et la batterie sont adaptés l'un à l'autre. L'utilisation d'un chargeur ayant d'autres spécifications peut entraîner un risque d'incendie.
- Vérifiez que le cordon d'alimentation du chargeur ne présente pas de signes de détérioration ou de vieillissement avant de l'utiliser. L'utilisation d'un chargeur endommagé ou déformé augmente le risque d'incendie et de court-circuit.
- Utilisez correctement le cordon d'alimentation du chargeur.
- Ne soulevez pas le chargeur par son câble.
- Ne débranchez pas le chargeur en tirant sur son fil. Tenez le chargeur avec la main pour le débrancher.
- Ne rangez pas le chargeur en enroulant le fil autour du chargeur.

- Le fil du chargeur doit être tenu à l'écart des surfaces chaudes ou des objets tranchants.
- En cas de dommage, le fil du chargeur ne doit pas être remplacé par l'utilisateur. Si le fil du chargeur est endommagé, veuillez contacter le service après-vente pour le remplacer.
- Ne touchez pas le chargeur ou l'ensemble de l'appareil avec des mains mouillées.
- Ne pas stocker ou charger l'appareil à l'extérieur.
- Lors du nettoyage et de l'entretien de l'appareil, assurez-vous que le chargeur a été retiré de la prise de chargement.

Sécurité de la batterie :

- Ce produit utilise une pile au lithium. Ne la brûlez pas et ne l'exposez pas à des températures élevées.
- N'utilisez que la pile d'origine. Le remplacement d'un mauvais type de pile peut entraîner des risques pour la sécurité.
- Il est interdit de démonter la pile, de lui faire subir des chocs, de l'écraser ou de la mettre au feu. En cas de gonflement important, ne continuez pas à l'utiliser.
- Ne démontez pas et ne frappez pas la batterie afin d'éviter toute fuite de liquide.
- Ne pas court-circuiter les contacts métalliques de la batterie, sous peine de provoquer un court-circuit (éviter les blessures corporelles, telles que les brûlures causées par la surchauffe de la batterie).
- Veuillez manipuler la batterie de manière appropriée, conformément aux réglementations locales.



Afin de réduire les risques de brûlures, d'incendie, d'électrocution ou de toute autre blessure, veuillez toujours respecter les règles ci-dessus !

Services :

- Avant d'utiliser le produit, vérifiez soigneusement qu'il n'est pas endommagé et qu'il ne présente pas d'anomalies.
- N'utilisez pas le produit s'il est endommagé ou défectueux.
- Veuillez contacter le service après-vente d'ecofort ou tout autre personnel d'entretien autorisé et effectuez l'entretien conformément aux règles de sécurité en vigueur. l'entretien par des non-professionnels peut entraîner des risques pour la sécurité.
- Ne modifiez pas ce produit de quelque manière que ce soit afin d'éviter tout risque de blessure.
- N'utilisez que des pièces de rechange ou des pièces détachées fournies ou recommandées par le fabricant.

Conseils d'utilisation :

- Il s'agit d'un aspirateur à sec.
- Cet aspirateur n'a pas de fonction d'aspiration étanche. N'aspirez pas d'eau ou de poussière humide.
- Cet aspirateur ne peut pas absorber les poussières brûlantes ou fumantes.
- N'utilisez l'aspirateur que conformément aux instructions du manuel.
- Ne l'utilisez pas sur le béton, l'asphalte ou d'autres surfaces rugueuses.
- L'aspirateur est destiné à un usage domestique ; ne l'utilisez pas dans des usines ou des locaux commerciaux.
- Ne l'utilisez pas pour absorber les déchets de construction et les poussières de métaux lourds.



Avertissements :

1. **N'utilisez pas d'eau, de solvant ou de produit de polissage pour nettoyer la surface de l'appareil ; nettoyez avec un chiffon sec.**
2. **Il est interdit de tremper l'aspirateur dans l'eau ou d'utiliser un appareil pour le nettoyer.**

Description du produit

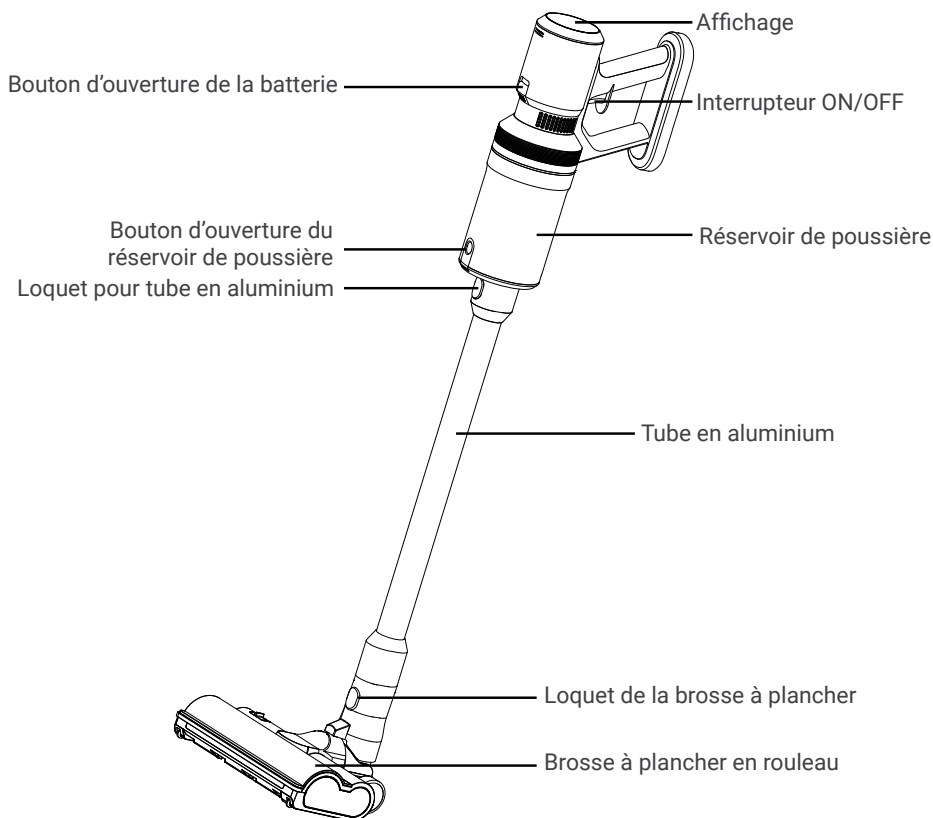

Contenu du paquet :

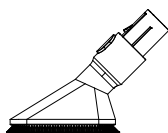

Brosse douce



Montage mural



Buse de nettoyage de fissures

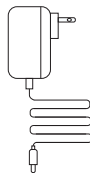

Chargeur



Brosse de nettoyage multiple



Petite brosse de nettoyage

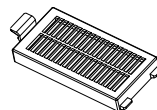

Filtres HEPA et tapis de rechange

Assemblée

Nettoyage des sols :

1. Comme indiqué sur l'image, alignez le joint de la brosse à plancher électrique avec le joint du tube en aluminium, et poussez-les doucement l'un contre l'autre. Après avoir entendu un "clic", l'installation est terminée (lors du démontage, il suffit d'appuyer sur le bouton de verrouillage et de tirer la brosse électrique vers le bas).

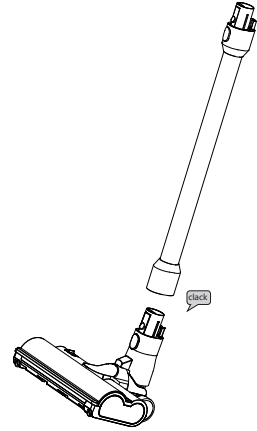

2. Comme indiqué sur l'image, alignez le joint du tube en aluminium avec l'unité principale et poussez-les doucement l'un contre l'autre. Après avoir entendu un "clic", l'installation est terminée (lors du démontage, il suffit d'appuyer sur le bouton de verrouillage et de tirer le joint du tube en aluminium vers le bas).

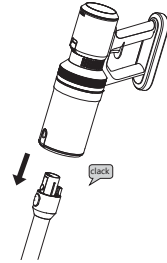

Nettoyage à main :

Insérez les accessoires directement dans l'unité principale comme indiqué dans les images ci-dessous :

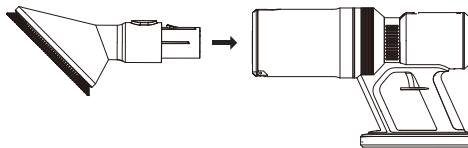
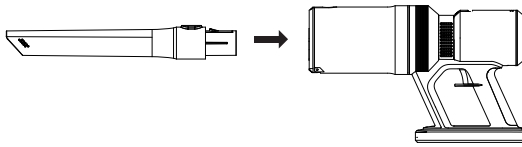

Guide d'utilisation

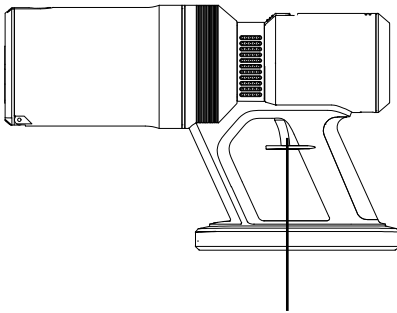

Appuyer sur l'interrupteur pour démarrer l'aspiration

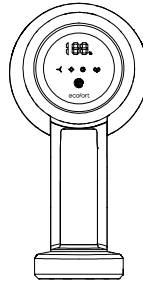

Touche tactile pour basculer entre les niveaux haut, moyen et bas



1. Lorsque l'interrupteur est actionné pour la première fois, l'appareil fonctionne au niveau de fonctionnement précédant le dernier arrêt.
2. En appuyant sur la touche tactile, l'appareil change de niveau dans l'ordre suivant: "bas", "moyen" et "haut". Au niveau bas, l'anneau lumineux est bleu, au niveau moyen, l'anneau lumineux est violet, au niveau élevé, l'anneau lumineux est rouge.
3. Appuyez une seconde fois sur le bouton interrupteur, l'appareil s'arrête alors de passer l'aspirateur.

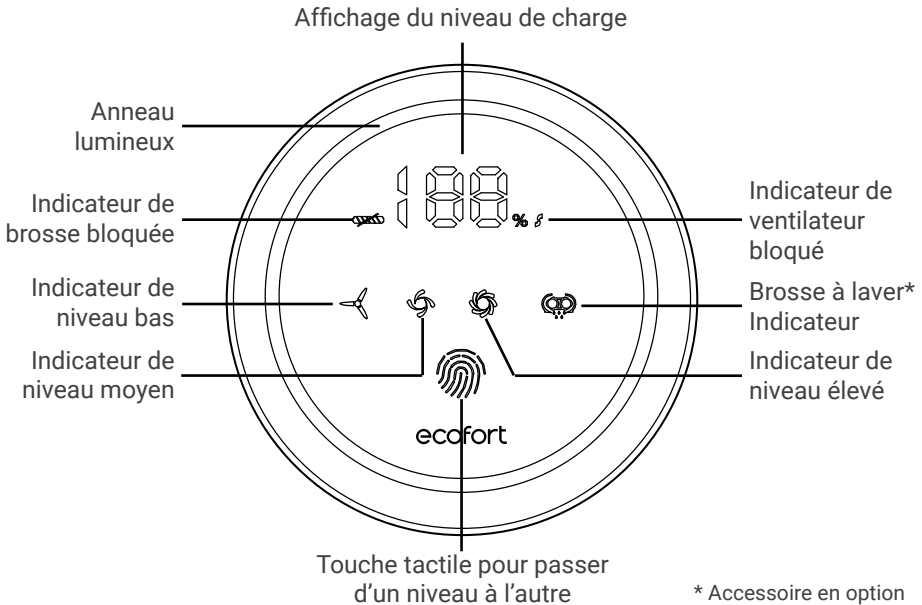

Chargement :

Lorsque l'indicateur de puissance n'affiche que 5 % de puissance restante, cela signifie que la puissance de l'appareil est faible et qu'il doit être rechargé. Lors du chargement, accrochez l'appareil au support mural, branchez le chargeur sur une prise de courant et l'appareil ; l'anneau lumineux et l'affichage numérique du niveau de la batterie clignotent, indiquant que l'appareil est en cours de chargement.

Conseils : Le support mural peut être utilisé de deux manières :

1. Fixez le support mural au mur à l'aide d'un boulon à expansion pour suspendre l'aspirateur.
2. 4 morceaux de colle 3M sont inclus dans le produit. Fixez-les à l'endroit prévu à cet effet au dos du support mural. La position du support mural sur le mur doit être aussi haute que celle de l'aspirateur pour faciliter le placement vertical de l'aspirateur (n'installez pas le support mural à une hauteur telle que l'appareil pende librement !)

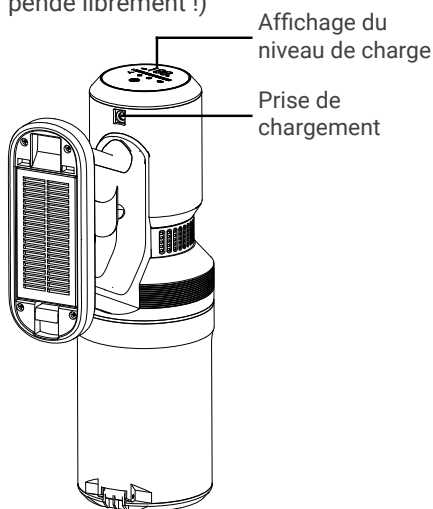

- L'affichage du niveau de charge clignote pour indiquer que la batterie est en cours de charge
- L'affichage du niveau de charge indique que la batterie est complètement chargée.
- L'anneau lumineux clignote 8 fois en rouge et s'éteint, ce qui indique une tension faible.
- L'anneau lumineux clignote en rouge et l'indicateur de blocage du ventilateur est allumé, ce qui indique que le ventilateur est bloqué.
- L'indicateur de brosse de sol bloquée clignote rapidement, ce qui indique que la brosse de sol est bloquée.

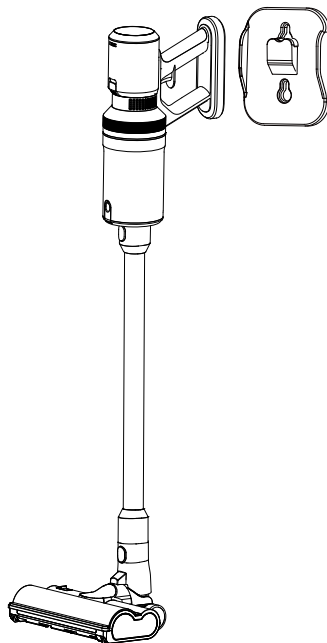

Note: La brosse pour sols fonctionne également comme un support indépendant pour un rangement vertical. Le support mural n'est donc pas une nécessité, mais plutôt une option pratique.

Remplacement de la batterie :

Appuyer sur le bouton de libération de la batterie

Retirer la batterie

Insérez la batterie, lorsque vous entendez un "clic", l'installation est terminée.

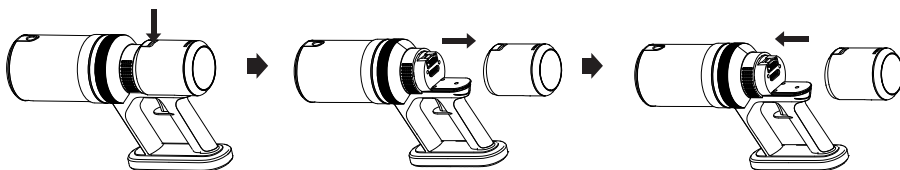

FRANÇAIS

Maintenance

Nettoyage de l'unité principale :

1. Comme indiqué, appuyez sur le bouton situé sur le couvercle inférieur du réservoir à poussière ; il se soulève et vous pouvez verser la poussière :

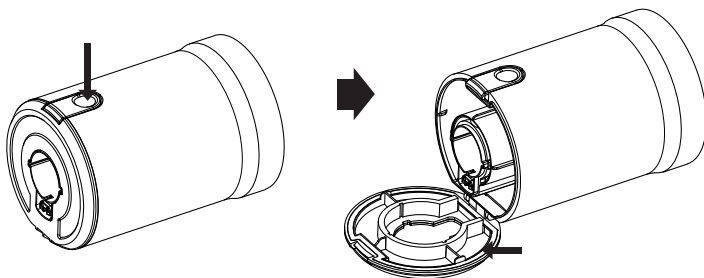

2. Après avoir vidé le réservoir de poussière, fermez le couvercle. Lorsque vous entendez un "clic", le couvercle est bien fermé.

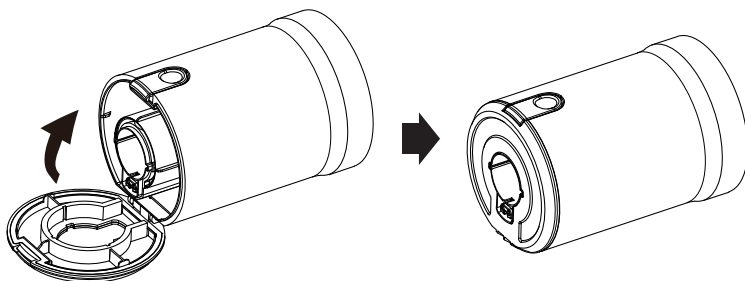

3. Tournez le réservoir de saleté comme indiqué sur l'image ci-dessous et tirez-le vers l'arrière :

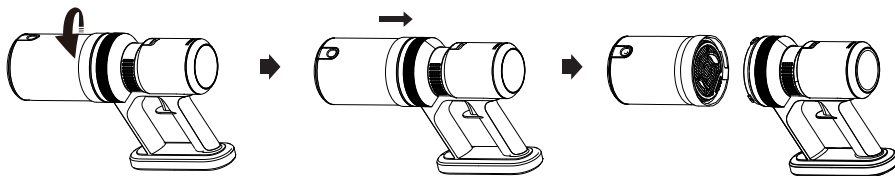

4. Retirez le filtre HEPA comme indiqué sur l'image ci-dessous, puis soulevez la poignée et retirez le cône du cyclone :

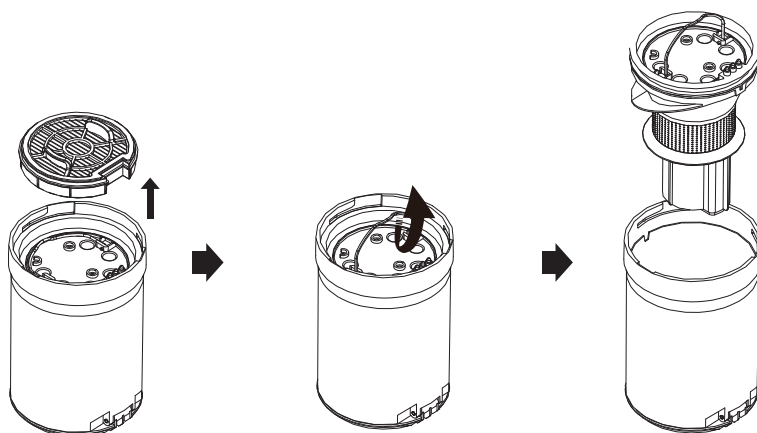

5. Retirer le filtre HEPA de la sortie d'air comme indiqué :

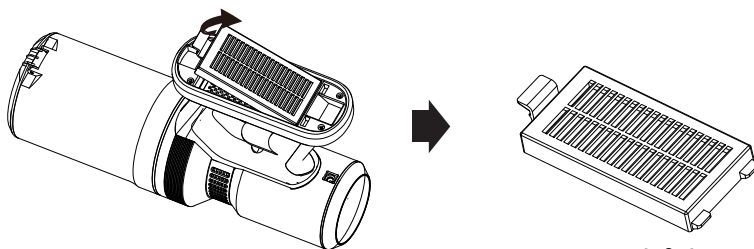

6. Les filtres HEPA et le réservoir à poussière peuvent être lavés à l'eau.

Note : Il n'est pas recommandé de nettoyer le cône du cyclone avec de l'eau, car il peut rester des résidus de vapeur d'eau après le nettoyage.

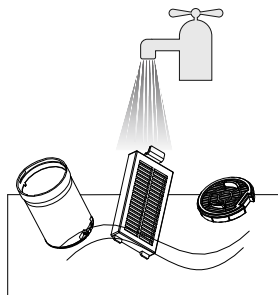

Veillez à laisser sécher le filtre HEPA après l'avoir lavé !

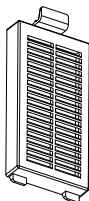
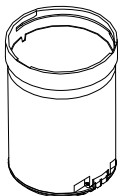
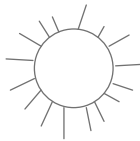

7. Utilisez la brosse de nettoyage fournie pour nettoyer les parois intérieures et extérieures du cône du cyclone et insérez la brosse de nettoyage dans l'espace intercalaire comme indiqué ci-dessous pour nettoyer l'intercalaire :

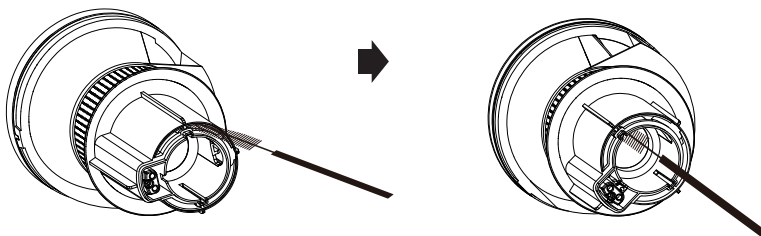

8. Insérer le cône du cyclone dans le sens indiqué sur l'image ci-dessous, rétracter la poignée, puis placer le filtre HEPA :



9. Fixez le réservoir de saleté dans le sens indiqué sur l'image :

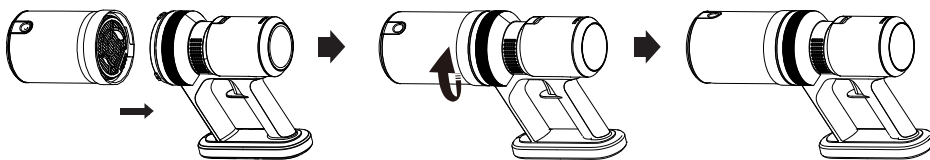

10. Insérer le filtre HEPA dans la sortie d'air comme indiqué :

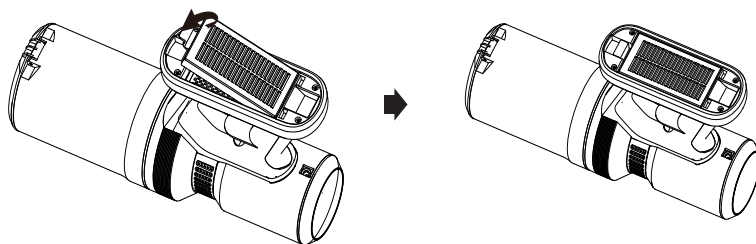

Nettoyage de la brosse du rouleau multi-sols :

1. Poussez le bouton vers la gauche pour retirer le couvercle de la brosse à rouleau, comme illustré :

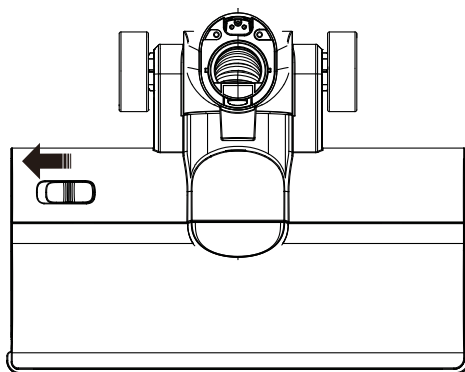

2. Soulevez la brosse du rouleau par la poignée située à l'extrémité gauche de la brosse du rouleau afin de la retirer :

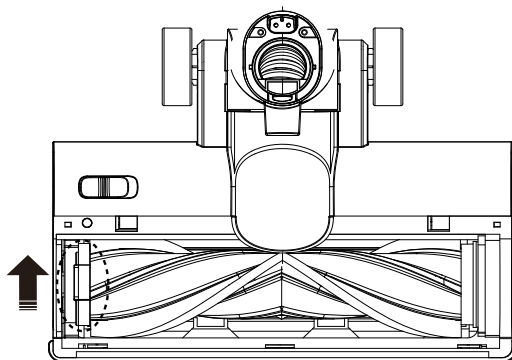

3. Après le nettoyage, alignez l'extrémité droite de la brosse à rouleau sur sa fente et enfoncez l'extrémité gauche de la brosse dans la rainure. Remettez ensuite le couvercle du rouleau-brosse en place :

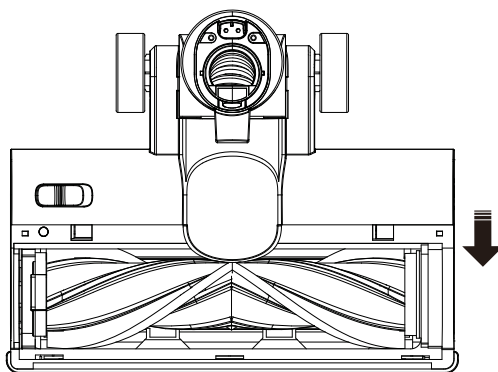

Accessoires en option

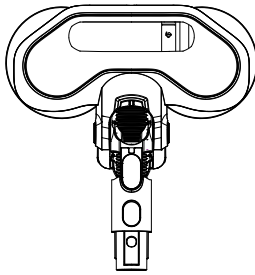

Brosse à vaisselle

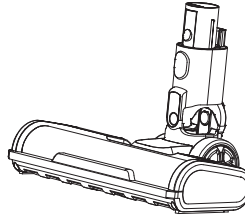

Brosse pour sols durs

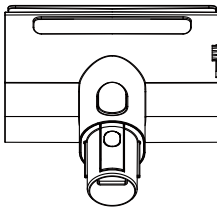

Brosse miniature



Tube d'extension flexible

Des accessoires optionnels et des pièces de rechange sont disponibles ici :



Dépannage

PROBLÈME	SOLUTION
Puissance d'aspiration insuffisante	<ul style="list-style-type: none">• Videz le réservoir à poussière.• Vérifier si l'entrée ou le conduit du réservoir de poussière est obstrué.• Vérifiez si le filtre est obstrué et doit être nettoyé ou remplacé.• Vérifiez si l'entrée de la brosse est bloquée.
L'appareil ne fonctionne pas	<ul style="list-style-type: none">• Chargez la batterie.• Vérifiez que l'entrée de la brosse, le conduit et l'entrée du réservoir à poussière ne sont pas obstrués.• Vérifiez si la brosse du rouleau est coincée.
La batterie ne peut pas être chargée	<ul style="list-style-type: none">• Vérifiez que la fiche de chargement est correctement branchée.• Vérifier si la prise de courant utilisée fournit du courant (brancher une lampe ou un autre appareil).• Vérifier si le chargeur est endommagé.

Données techniques

Tension nominale	29.6 V
Puissance nominale	500 W
Capacité de la batterie	2200 mAh
Temps de charge	3 - 4 h
Tension d'entrée de l'adaptateur	100 - 240 V
Tension de sortie de l'adaptateur	35 V / 0.8 A
Capacité du réservoir de poussière	470 ml

Garantie

La période de garantie de 2 ans commence à partir de la date de livraison.

Dans le cas d'une demande de garantie, un appareil défectueux sera soit réparé, soit remplacé par un remplacement équivalent. Si la garantie est réclamée, la garantie ne sera pas prolongée mais continuera de fonctionner.

En cas de dysfonctionnement de l'appareil, contactez le centre de service du détaillant où l'appareil a été acheté. Veuillez indiquer votre numéro de commande ou de facture à chaque contact. Veuillez ne renvoyer aucun appareil sans préavis.

Veuillez noter que tous les défauts techniques dans la période de garantie ne doivent pas nécessairement être une réclamation de garantie. La demande de garantie est généralement rejetée dans des cas tels que les dommages élémentaires, l'humidité, les chocs ou les chutes, l'usure naturelle, les manipulations incorrectes, les dommages causés par des influences externes et les interférences avec le produit ou sa modification.

Si vous avez des questions ou des incertitudes, veuillez visiter le centre d'assistance ecofort sur support.ecofort.ch. Vous trouverez ici les dernières solutions et l'aide pour votre produit.

ecofort AG
Ipsachstrasse 16
CH-2560 Nidau
+41 (0) 32 322 31 11
support@ecofort.ch
<https://ecofort.ch>

Élimination responsable

Ce symbole indique que ce produit ne doit pas être éliminé avec les déchets ménagers généraux. Cette règle s'applique à toute l'UE. Afin d'éviter tout dommage à l'environnement ou à la santé causé par une élimination incorrecte des déchets, le produit doit être remis au recyclage afin que le matériau puisse être éliminé de manière responsable. Lorsque vous recyclez votre produit, apportez-le à votre centre de collecte local ou contactez le lieu d'achat. Ils veilleront à ce que le produit soit éliminé de manière respectueuse de l'environnement.



ecoQ CleanVac Pro

Manuale d'istruzioni

ITALIANO

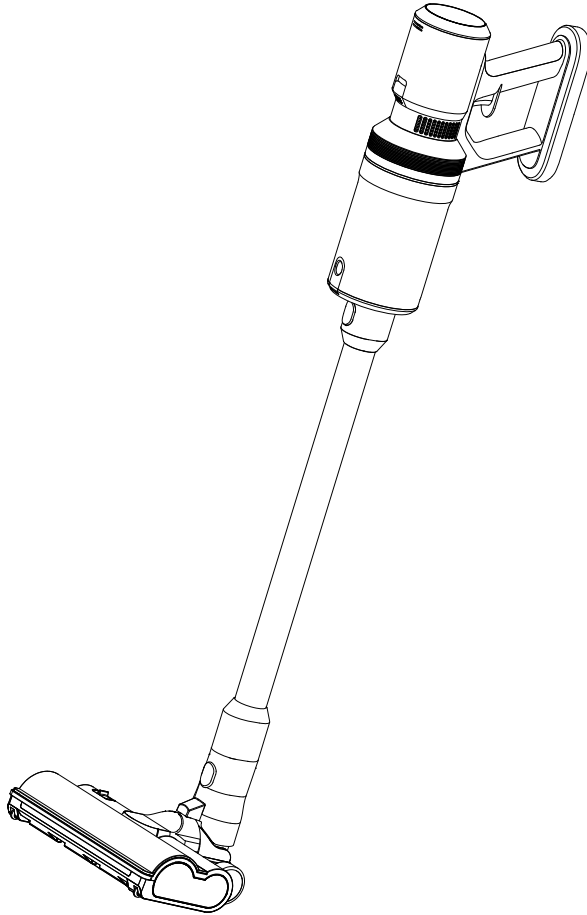

Grazie per aver acquistato il nostro prodotto.
Prima di utilizzare l'unità, leggere attentamente le
presenti istruzioni per l'uso.
Si prega di conservare questo libretto per
riferimenti futuri.

 **ecofort**

Contenuti

Istruzioni di sicurezza	48
Descrizione del prodotto	50
Montaggio.....	51
Guida operativa.....	52
Manutenzione	54
Accessori opzionali	59
Risoluzione dei problemi.....	60
Dati tecnici	60
Garanzia	61

Istruzioni di sicurezza



Nota: Leggere attentamente le istruzioni prima dell'uso e conservarle per una successiva consultazione.

Non utilizzare l'apparecchio all'aperto nei giorni di pioggia.



Avvertenze: Con l'uso di qualsiasi elettrodomestico, devono essere prese precauzioni di sicurezza, tra cui, ma non solo, la prevenzione di incendi, cortocircuiti e lesioni personali.

Sicurezza personale:

- Conservare l'unità in un luogo asciutto e al chiuso e tenerla lontana dai bambini.
- I bambini di età superiore ai 10 anni e le persone con disabilità fisiche e mentali devono utilizzarlo sotto la supervisione di un'autorità.
- I bambini al di sotto dei 10 anni non devono giocare con l'unità. Durante l'uso e la manutenzione dell'unità, tenere lontano i bambini di età inferiore ai 10 anni.
- Si prega di utilizzare solo gli accessori corrispondenti contenuti nella confezione; un funzionamento errato o l'uso di altri accessori non corrispondenti può causare lesioni personali o danni all'unità.
- Prestare particolare attenzione alla sicurezza operativa durante la pulizia delle scale.
- Tenere l'apparecchio lontano da superfici calde.
- Mantenere l'ingresso dell'aria libero da ostacoli e tenere lontano lanugine, stoffa e altri oggetti che potrebbero ostruire l'ingresso o l'uscita dell'aria dell'unità.

Sicurezza energetica:

- Utilizzare esclusivamente la batteria e il caricabatterie forniti nella confezione.
- Non cercare di modificare il caricabatterie in alcun modo.
- Assicurarsi che la tensione di ingresso corrisponda a quella indicata sul caricabatterie.
- Il caricabatterie e la batteria sono abbinati tra loro. Se si utilizza un caricabatterie con specifiche diverse, si può incorrere in un rischio di incendio.
- Prima dell'uso, controllare che il cavo di alimentazione del caricabatterie non presenti segni di danneggiamento o invecchiamento. L'uso di un caricabatterie danneggiato o deformato aumenta il rischio di incendio e di cortocircuito.
- Utilizzare correttamente il cavo di alimentazione del caricabatterie.
- Non sollevare il caricabatterie tenendolo per il filo.
- Non scollare il caricabatterie tirando il filo. Tenere il caricabatterie con la mano per staccarlo.
- Non conservare il caricabatterie avvolgendo il filo intorno al caricabatterie.
- Il cavo del caricabatterie deve essere tenuto lontano da superfici calde o oggetti appuntiti.
- In caso di danni, il cavo del caricabatterie non deve essere sostituito dall'utente. Se il cavo del caricabatterie è danneggiato, contattare il servizio di assistenza per la sostituzione.
- Non toccare il caricabatterie o l'intera unità con le mani bagnate.
- Non conservare o caricare l'unità all'aperto.
- Durante la pulizia e la manutenzione dell'unità, accertarsi che il caricabatterie sia stato rimosso dalla spina di ricarica.

Sicurezza della batteria:

- Questo prodotto è dotato di una batteria al litio. Non bruciare o esporre l'unità a temperature elevate.
- Utilizzare esclusivamente la batteria originale. La sostituzione di una batteria di tipo errato può causare rischi per la sicurezza.
- È vietato smontare, urtare, schiacciare o mettere nel fuoco la batteria. In caso di gravi rigonfiamenti, non continuare a utilizzarla.
- Non smontare o urtare la batteria per evitare perdite di liquido.
- Non mettere in cortocircuito i contatti metallici della batteria, per evitare il pericolo di cortocircuito (evitare lesioni personali, come ustioni causate dal surriscaldamento della batteria).
- Maneggiare la batteria in modo corretto secondo le norme locali.



Per ridurre il rischio di ustioni, incendi, scosse elettriche o altre lesioni, attenersi sempre alle norme sopra indicate!

Servizi:

- Prima dell'uso, controllare attentamente che il prodotto non presenti danni o anomalie.
- Non utilizzare il prodotto in caso di danni o difetti.
- Rivolgersi al servizio di assistenza ecofort o a personale autorizzato per la manutenzione ed eseguirla in conformità alle norme di sicurezza vigenti. La manutenzione effettuata da personale non specializzato può causare rischi per la sicurezza.
- Non modificare il prodotto in alcun modo per evitare lesioni personali.
- Utilizzare esclusivamente parti di ricambio o ricambi forniti o raccomandati dal produttore.

Suggerimenti per l'uso:

- Si tratta di un aspirapolvere a secco.
- Questo aspirapolvere non ha una funzione di aspirazione impermeabile. Non aspirare acqua o polvere bagnata.
- Questo aspirapolvere non è in grado di assorbire la polvere che brucia o che fuma.
- Utilizzare l'aspirapolvere solo in conformità alle istruzioni del manuale.
- Non utilizzare l'aspirapolvere su pavimenti in cemento, asfalto e altre superfici ruvide.
- L'aspirapolvere è utilizzato per uso domestico; non utilizzarlo in fabbriche o luoghi commerciali.
- Non utilizzare l'aspirapolvere per assorbire rifiuti edili e polveri di metalli pesanti.



Avvertenze:

- 1. Non utilizzare acqua, solventi o agenti lucidanti per pulire la superficie dell'apparecchio; pulire con un panno asciutto.**
- 2. È vietato immergere l'aspirapolvere in acqua o utilizzare un apparecchio per pulirlo.**

Descrizione del prodotto

ITALIANO

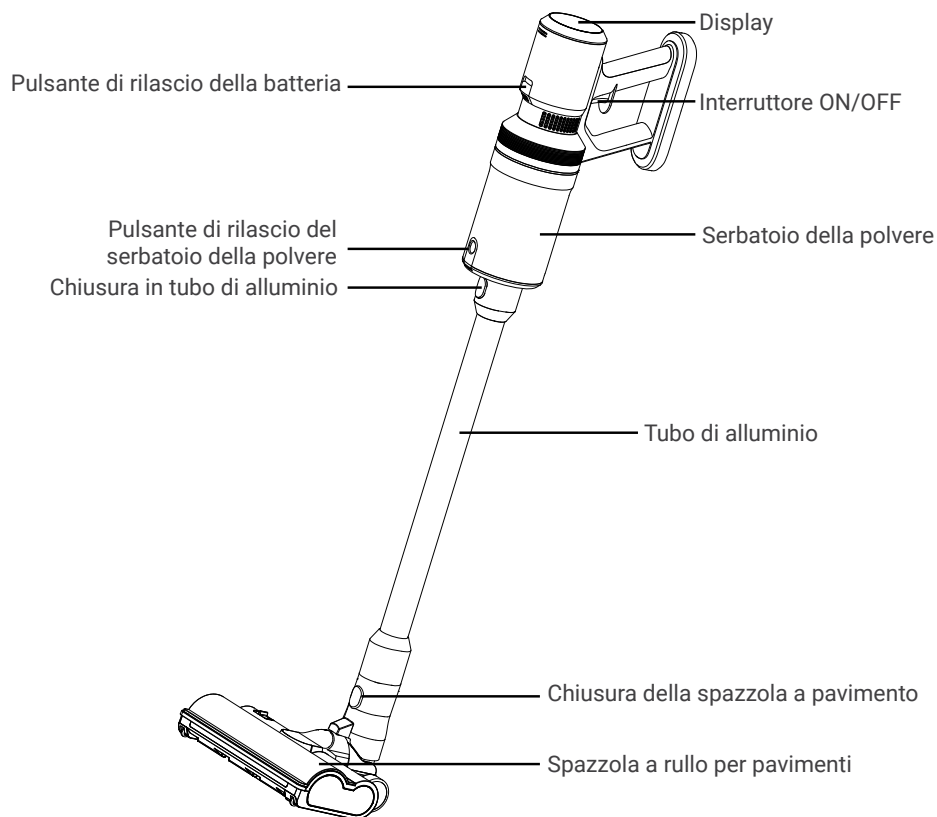

Contenuto della confezione:

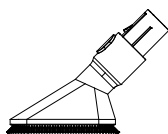

Spazzola morbida



Montaggio a parete



Bocchetta per crepe

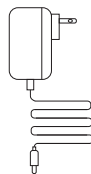

Caricabatterie



Spazzola multipla per la pulizia



Spazzola di pulizia piccola

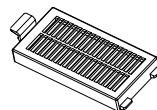

Filtri HEPA e tappetini di ricambio

Montaggio

Pulizia dei pavimenti:

1. Come mostrato nell'immagine, allineare il giunto della spazzola elettrica per pavimenti con il giunto del tubo di alluminio e spingerli delicatamente insieme. Dopo aver sentito un "clic", l'installazione è completata (per lo smontaggio, è sufficiente premere il pulsante di chiusura e tirare la spazzola elettrica verso il basso).

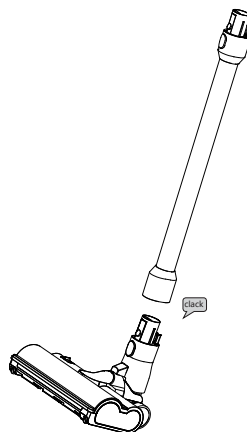

2. Come mostrato nell'immagine, allineare il giunto del tubo di alluminio con l'unità principale e spingerli delicatamente insieme. Dopo aver sentito un "clic", l'installazione è completata (per lo smontaggio, è sufficiente premere il pulsante di chiusura e tirare il giunto in alluminio verso il basso).

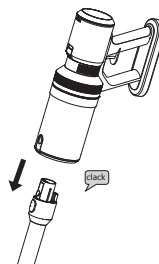

Pulizia a mano:

Inserire gli accessori direttamente nell'unità principale come mostrato nelle immagini seguenti:

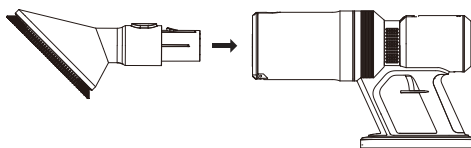
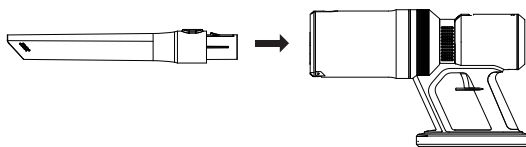

Guida operativa

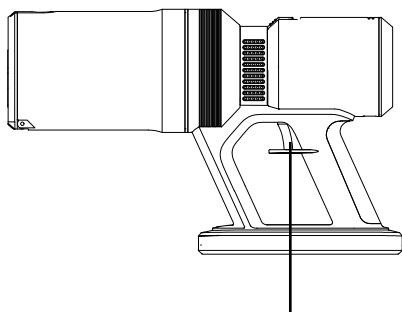

Premere l'interruttore per avviare l'aspirazione

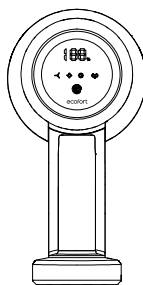

Tasto a sfioramento per passare dai livelli alto, medio e basso



1. Quando si preme l'interruttore per la prima volta, l'unità funziona al livello di funzionamento precedente all'ultimo spegnimento.
2. Premendo il tasto a sfioramento, l'unità cambia livello nell'ordine "basso", "medio" e "alto". A livello basso, l'anello luminoso è blu, a livello medio, l'anello luminoso è viola, a livello alto, l'anello luminoso è rosso.
3. Premendo il pulsante dell'interruttore per la seconda volta, l'unità smetterà di aspirare.

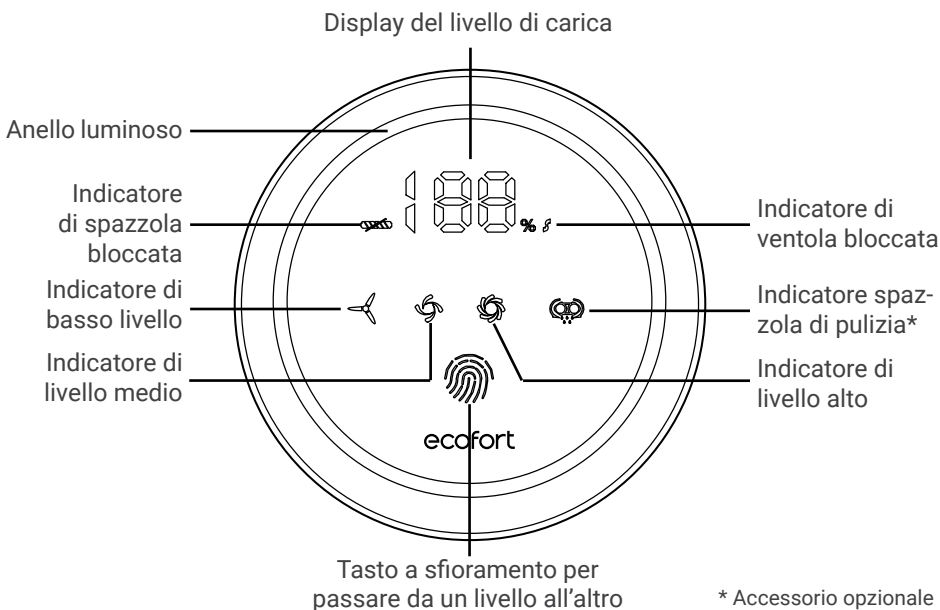

Ricarica:

Quando l'indicatore di alimentazione mostra solo il 5% di energia residua, indica che la potenza dell'unità è bassa e che è necessario ricaricarla. Durante la ricarica, appendere l'unità al supporto a parete, collegare il caricabatterie a una presa di corrente e l'unità; l'anello luminoso e il display digitale del livello della batteria lampeggiano, indicando che è in carica.

Suggerimenti: Il supporto a parete può essere utilizzato in due modi:

1. Fissare il supporto murale al muro con l'aiuto delle viti fornite per sospendere l'aspiratore.
2. Il prodotto include 4 pezzi di colla 3M. Fissarli nel punto previsto sul retro del supporto a parete. La posizione del supporto a muro sulla parete deve essere all'altezza dell'aspirapolvere per favorire il posizionamento verticale dell'aspirapolvere (non installare il supporto a muro a un'altezza tale da far pendere l'apparecchio liberamente).

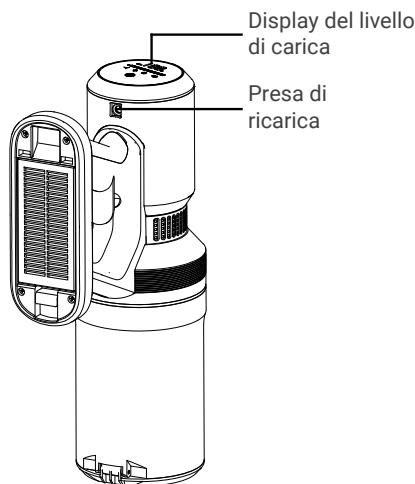

- Il display del livello di carica lampeggiante indica che la batteria è in carica
- Il display del livello di carica fisso al 100% indica che la batteria è completamente carica.
- L'anello luminoso lampeggiante rosso per 8 volte e lo spegnimento indicano che la tensione è bassa.
- L'anello luminoso lampeggia in rosso e l'indicatore di ventola bloccata è acceso, indicando che la ventola è bloccata
- L'indicatore di spazzola del pavimento bloccata lampeggia rapidamente, indicando che la spazzola del pavimento è bloccata.

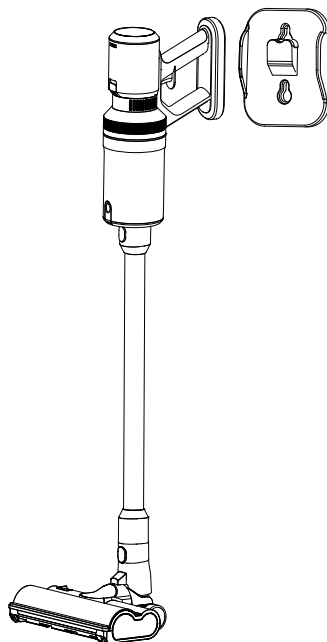

Nota: La spazzola per pavimenti funziona anche come supporto indipendente per la conservazione in verticale. Il supporto a parete non è quindi una necessità, ma piuttosto un'opzione conveniente.

Sostituzione della batteria:

Premere il pulsante di rilascio della batteria

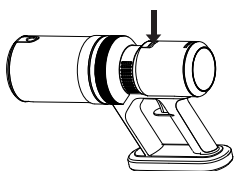

Rimuovere la batteria

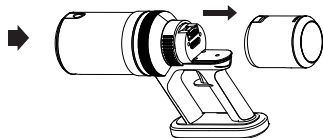

Inserire la batteria, quando si sente un "clic", l'installazione è completa.

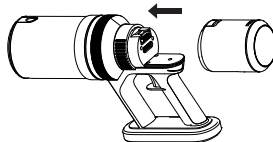

Manutenzione

Pulizia dell'unità principale:

1. Come illustrato, premere il pulsante sul coperchio inferiore del serbatoio della polvere; si solleverà e sarà possibile versare la polvere:

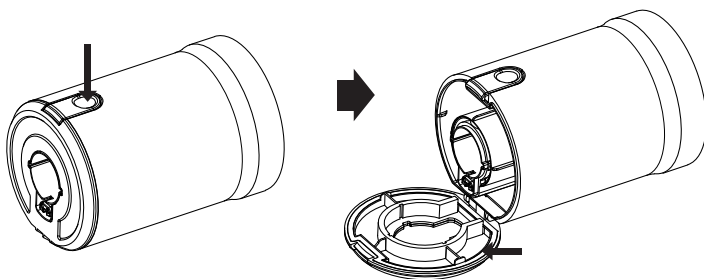

2. Dopo aver svuotato il serbatoio della polvere, chiudere il coperchio. Quando si sente un "clic", il coperchio è chiuso in modo sicuro.

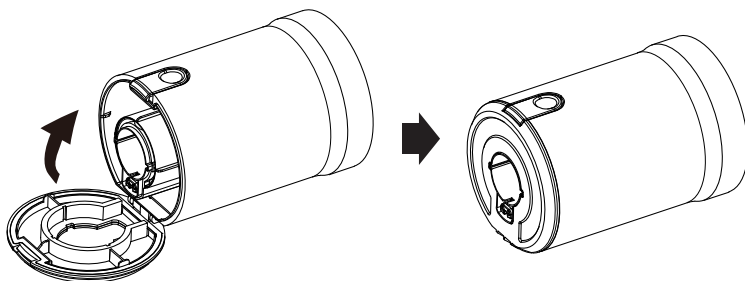

3. Ruotare il serbatoio dello sporco come mostrato nella figura sottostante e tirarlo all'indietro:

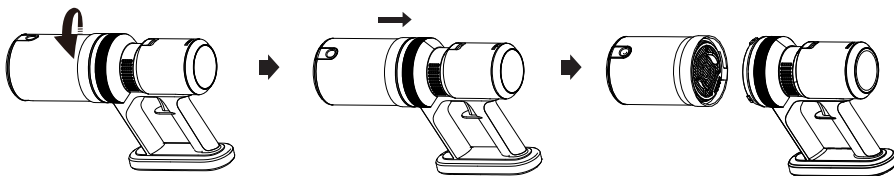

4. Estrarre il filtro HEPA come mostrato nell'immagine sottostante, quindi sollevare la maniglia ed estrarre il cono del ciclone:



5. Estrarre il filtro HEPA dall'uscita dell'aria come illustrato:

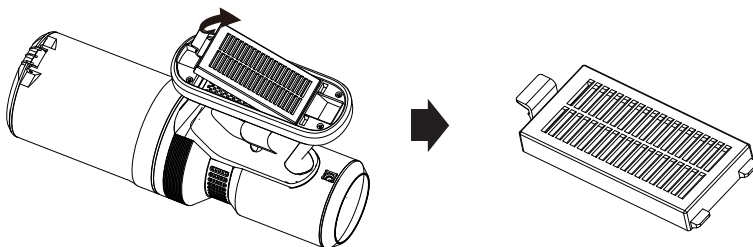

6. I filtri HEPA e il serbatoio della polvere possono essere lavati con acqua.

Nota: Si sconsiglia di pulire il cono del ciclone con acqua, in quanto potrebbero rimanere residui di vapore acqueo dopo la pulizia.

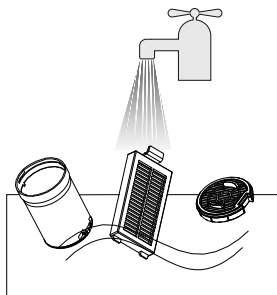

Assicurarsi di lasciare asciugare il filtro HEPA dopo averlo lavato!

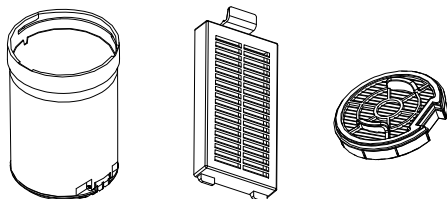
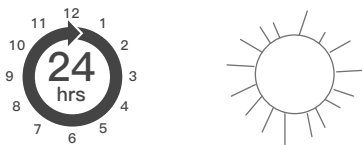

7. Utilizzare la spazzola di pulizia in dotazione per pulire le pareti interne ed esterne del cono del ciclone e inserire la spazzola di pulizia nello spazio interstrato come mostrato di seguito per pulire l'interstrato:

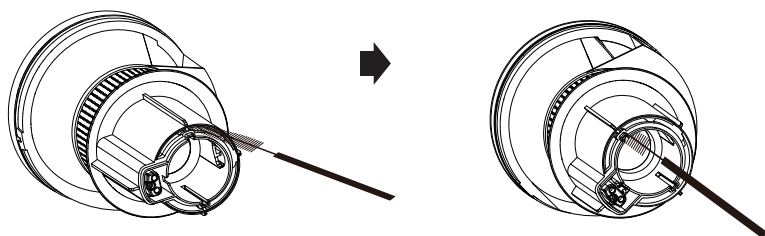

8. Inserire il cono del ciclone nella direzione mostrata nell'immagine sottostante, ritrarre la maniglia e posizionare il filtro HEPA:



9. Fissare il serbatoio dello sporco nella direzione mostrata nell'immagine:

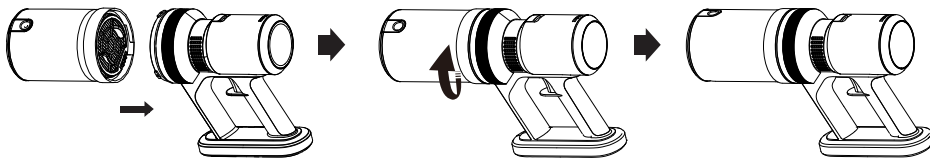

10. Inserire il filtro HEPA di uscita dell'aria come illustrato:

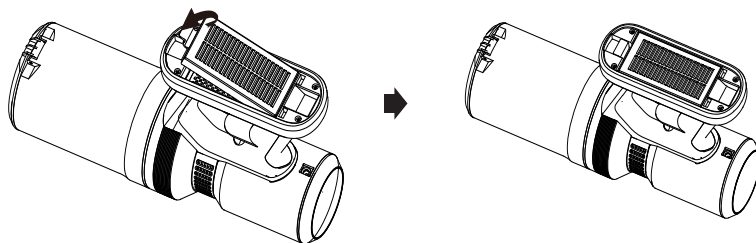

Pulizia della spazzola a rullo multipavimento:

1. Premere il pulsante a sinistra per rimuovere il coperchio della spazzola a rulli, come illustrato:

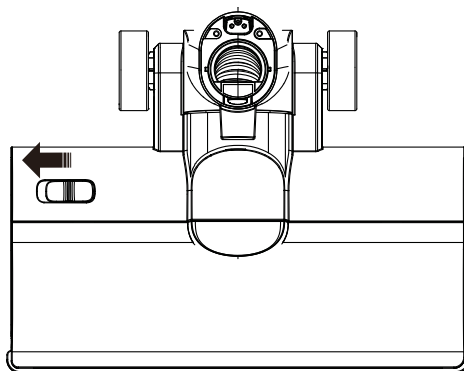

2. Sollevare la spazzola a rullo dalla maniglia all'estremità sinistra della spazzola a rullo per rimuoverla:

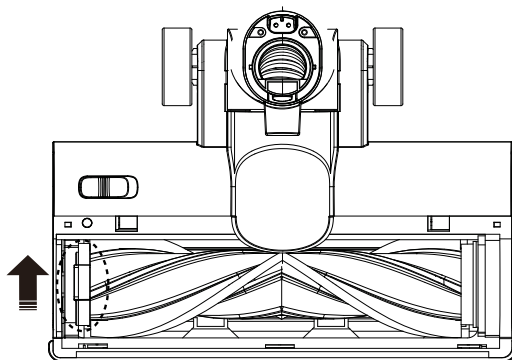

3. Dopo la pulizia, allineare l'estremità destra della spazzola a rullo con la relativa scanalatura e premere l'estremità sinistra della spazzola nella scanalatura. Quindi, far scattare il coperchio della spazzola a rullo in posizione:

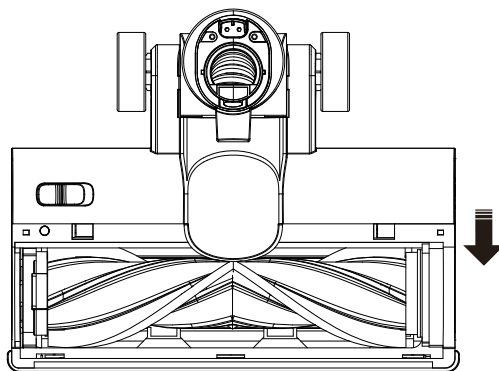

Accessori opzionali

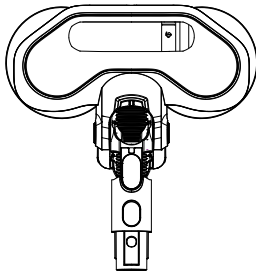

Spazzola per la pulizia

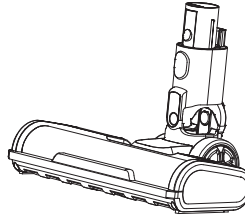

Spazzola per pavimenti duri

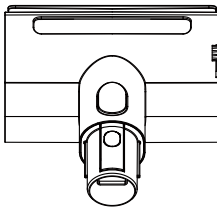

Spazzola Mini-Power



Tubo di prolunga flessibile

Gli accessori opzionali e le parti di ricambio sono disponibili qui:

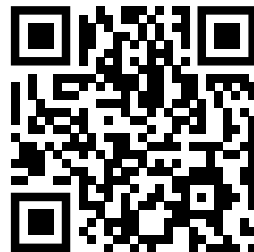

Risoluzione dei problemi

PROBLEMA	SOLUZIONE
Potenza di aspirazione insufficiente	<ul style="list-style-type: none">• Svuotare il serbatoio della polvere.• Controllare se l'ingresso o il condotto del serbatoio della polvere sono ostruiti.• Controllare se il filtro è intasato e deve essere pulito o sostituito.• Controllare se l'ingresso della spazzola è bloccato.
Unità non funzionante	<ul style="list-style-type: none">• Caricare la batteria.• Controllare se l'ingresso della spazzola, il condotto e l'ingresso del serbatoio della polvere sono bloccati.• Controllare se la spazzola del rullo è bloccata.
La batteria non può essere caricata	<ul style="list-style-type: none">• Verificare che la spina di ricarica sia collegata correttamente.• Verificare che la presa di corrente utilizzata fornisca energia (collegare una lampada o un altro dispositivo).• Controllare se il caricabatterie è danneggiato.

Dati tecnici

Tensione nominale	29.6 V
Potenza nominale	500 W
Capacità della batteria	2200 mAh
Tempo di ricarica	3 - 4 h
Tensione di ingresso dell'adattatore	100 - 240 V
Tensione di uscita dell'adattatore	35 V / 0.8 A
Capacità del serbatoio della polvere	470 ml

Garanzia

Il periodo di garanzia di 2 anni inizia dalla data di consegna.

Nel caso di un reclamo in garanzia, un dispositivo difettoso verrà riparato o sostituito con un sostituto equivalente. Se la garanzia viene richiesta, la garanzia non verrà estesa ma continuerà a essere eseguita.

Se il dispositivo non funziona correttamente, contattare il rivenditore da cui è stato acquistato il dispositivo. Indicare il numero dell'ordine o della fattura a ogni contatto. Si prega di non restituire alcun dispositivo senza preavviso.

Si nota che non tutti i difetti tecnici durante il periodo di garanzia sono necessariamente un caso di garanzia. La richiesta di garanzia è generalmente respinta in casi come danni elementali, danni da umidità, urti o cadute, usura naturale, manipolazione errata, danni causati da influenze esterne nonché interferenze con il prodotto o sue modifiche.

In caso di domande o incertezze, visitare il Centro assistenza ecofort all'indirizzo support.ecofort.ch. Qui troverete le ultime soluzioni e assistenza per il vostro prodotto.

ecofort AG
Ipsachstrasse 16
CH-2560 Nidau
+41 (0) 32 322 31 11
support@ecofort.ch
<https://ecofort.ch>

Smaltimento responsabile

Questo simbolo indica che il prodotto non deve essere smaltito nei rifiuti domestici generici. Ciò si applica in tutta l'Unione Europea. Al fine di evitare danni all'ambiente o pericoli per la salute causati da uno smaltimento errato dei rifiuti, il prodotto deve essere consegnato per il riciclaggio, in modo che il materiale possa essere smaltito in maniera responsabile. Per riciclare il prodotto, consegnarlo al proprio centro locale di raccolta o contattare il luogo di acquisto; il personale provvederà a uno smaltimento ecologico del prodotto.



ecoQ

CleanVac Pro

ENGLISH

Instruction Manual

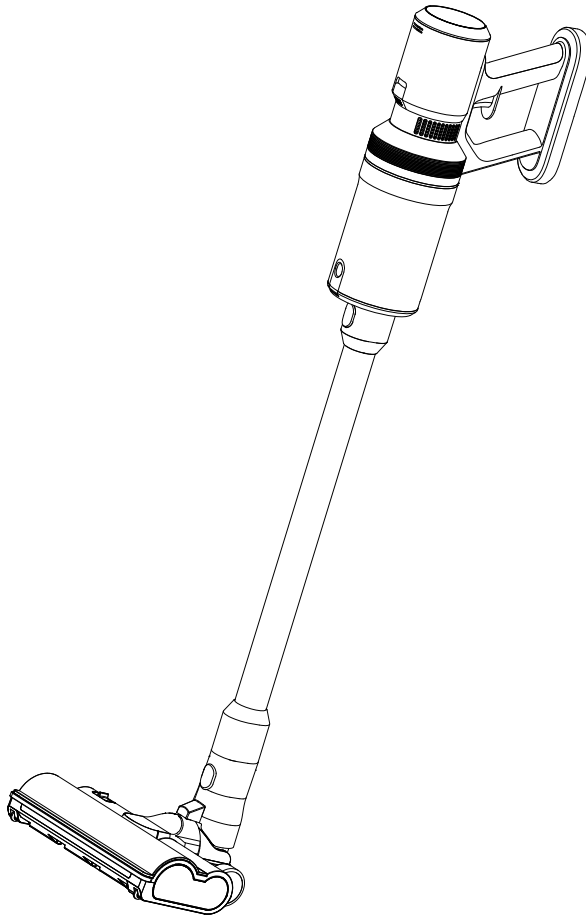

Thank you for purchasing our product.
Please read this instruction manual thoroughly
before operating this unit.

Kindly keep this booklet for future reference.

 **ecofort**

Contents

Safe Operation Guide.....	66
Product Description	68
Assembly.....	69
Operation Guide	70
Maintenance.....	72
Optional Accessories.....	77
Troubleshooting.....	78
Technical Data	78
Warranty.....	79

Safe Operation Guide



Note: Please read the instructions carefully before use, and save the instructions for later reference.
Please do not use it outdoors on rainy days.



Warnings: With the use of any household appliances, safety precautions shall be taken, including but not limited to the prevention of fire, short circuit and personal injury.

Personal safety:

- Please store the unit in a dry area indoors and keep it away from children.
- Children over 10 years old and people with physical and mental disabilities must use it under the supervision.
- Please do not let children under 10 years old play with the unit. When using and maintaining the unit, please keep away from children under 10 years old.
- Please use only the matching accessories in the package; incorrect operation or use of other mismatched accessory may cause personal injury or damage to the unit.
- Please pay special attention to operational safety when cleaning stairs.
- Please keep the unit away from hot surfaces.
- Please keep the air inlet unobstructed and keep away fluff, cloth and other objects that may block the unit's air inlet or outlet.

Power safety:

- Please use only the battery and charger provided in the package.
- Please do not try to modify the charger in any way.
- Please make sure that the input voltage matches the voltage marked on the charger.
- The charger and battery are matched with each other. If the charger of other specifications is used, fire risk may be caused.
- Please check the power cord of the charger for signs of damage and aging before use. Using a damaged or warped charger will increase the risk of fire and short circuit.
- Please use the power cord of the charger correctly.
- Please do not lift the charger by the charger wire.
- Please do not unplug the charger by pulling the charger wire. Please hold the charger with your hand for unplugging.
- Please do not store the charger by wrapping the charger wire around the charger.
- The charger wire must be kept away from hot surfaces or sharp objects.
- In case of damage, the charger wire should not be replaced by the user. If the charger wire is damaged, please contact the after-sale service for replacement.
- Please do not touch the charger or the whole unit with wet hands.
- Please do not store or charge the unit outdoors.
- When cleaning and maintaining the unit, please make sure that the charger has been removed from the charging plug.

Battery safety:

- A lithium battery is used in this product. Please do not burn or expose the unit to high temperature.
- Please use only the original battery. Replacing the wrong type of battery may cause safety risks.
- The battery is forbidden to be disassembled, impacted, squeezed or put into a fire. If there is serious bulging, please do not continue to use.
- Please do not disassemble or knock the battery to avoid liquid leakage.
- Please do not short connect the metal contacts of the battery, or the danger of short-circuit will be caused (avoid personal injury, such as burns caused by overheating of the battery).
- Please handle the battery properly according to local regulations.



In order to reduce the risk of burns, fire, electric shock or any other injury, please always follow the above regulations!

Services:

- Before use, please carefully check the product for damage and abnormalities.
- Please do not use if there is any damage or defect on the product.
- Please contact ecofort after-sales or other authorized maintenance personnel and perform maintenance in accordance with relevant safety regulations. Maintenance by non-professionals may cause safety risks.
- Please do not modify this product in any way to prevent personal injury.
- Please use only replacement parts or spare parts provided or recommended by the manufacturer.

Tips for use:

- This is a dry vacuum cleaner.
- This vacuum cleaner does not have a waterproof vacuum function. Please do not vacuum water or wet dust.
- This vacuum cleaner cannot absorb any burning or smoking dust.
- Please only use in accordance with the instructions in the manual.
- Please do not use it on concrete pavement, asphalt pavement and other rough surfaces.
- The vacuum cleaner is used for household; please do not use it in factories or commercial places.
- Please do not use it to absorb construction waste and heavy metal dust.



Warnings:

- 1. Please do not use water, solvent or polishing agent to clean the surface of the appliance; Please clean with dry cloth.**
- 2. It is forbidden to soak the vacuum cleaner in water or use a unit to clean it.**

Product Description

ENGLISH

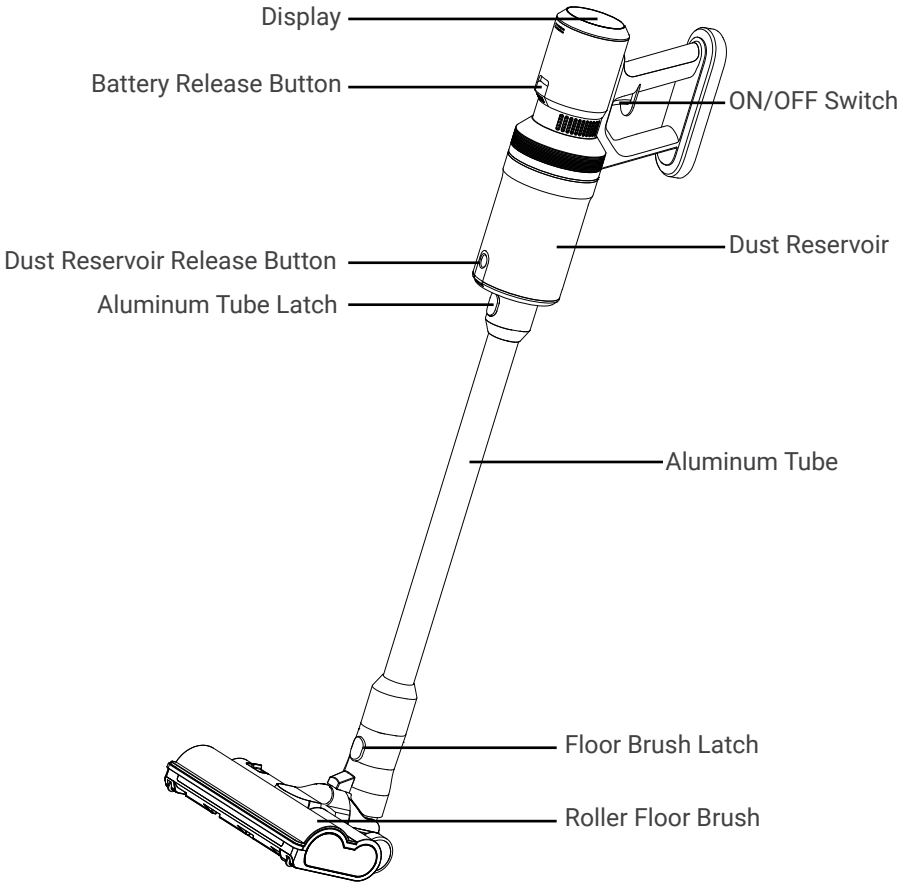

Package Contents:

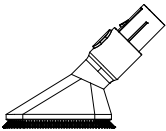

Soft Brush



Wall Mount



Crevice
Nozzle

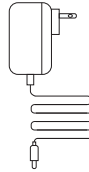

Charger



Cleaning
Brush



Small
Cleaning
Brush

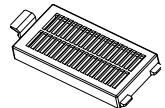

Spare HEPA-
Filters and
Mats

Assembly

Floor Cleaning:

1. As shown in the picture, align the electric floor brush joint with the aluminum tube joint, and push them gently together. After hearing a “click”, the installation is completed (when disassembling, just press the latch button, and pull the electric floor brush downward).

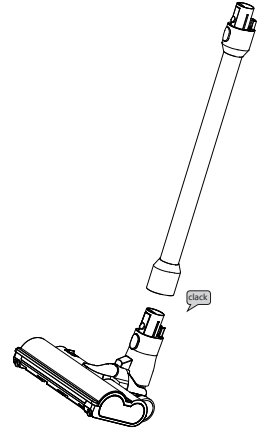

2. As shown in the picture, align the aluminum tube joint with the main unit and push them gently together. After hearing a “click”, the installation is completed (when disassembling, just press the latch button and draw the aluminum tube joint downward).

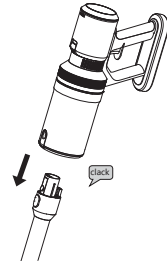

Handheld Cleaning:

Insert accessories directly into the main unit as shown in the pictures below:

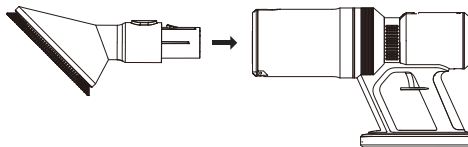
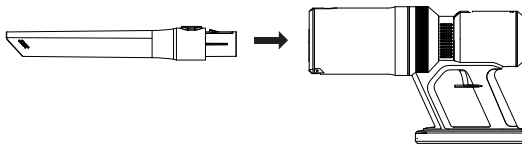

Operation Guide

ENGLISH

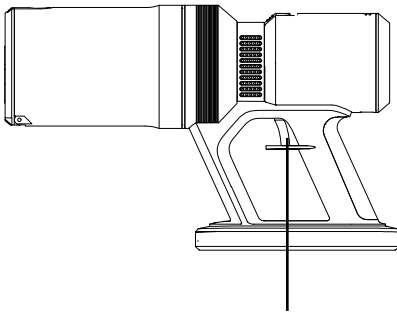

Press the switch to start vacuuming

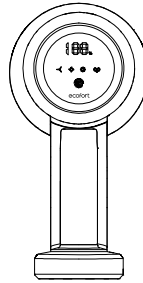

Touch Key for toggling between high, medium and low levels



1. When the switch is pressed for the first time, the unit will operate at the level of operation before last shutdown.
2. Press the Touch Key, the unit will shift levels in the order of “low”, “medium” and “high”. In low-level, the light ring is blue, in medium-level, the light ring is purple, in high-level, the light ring is red.
3. Press the switch button for the second time, then the unit will stop vacuuming.

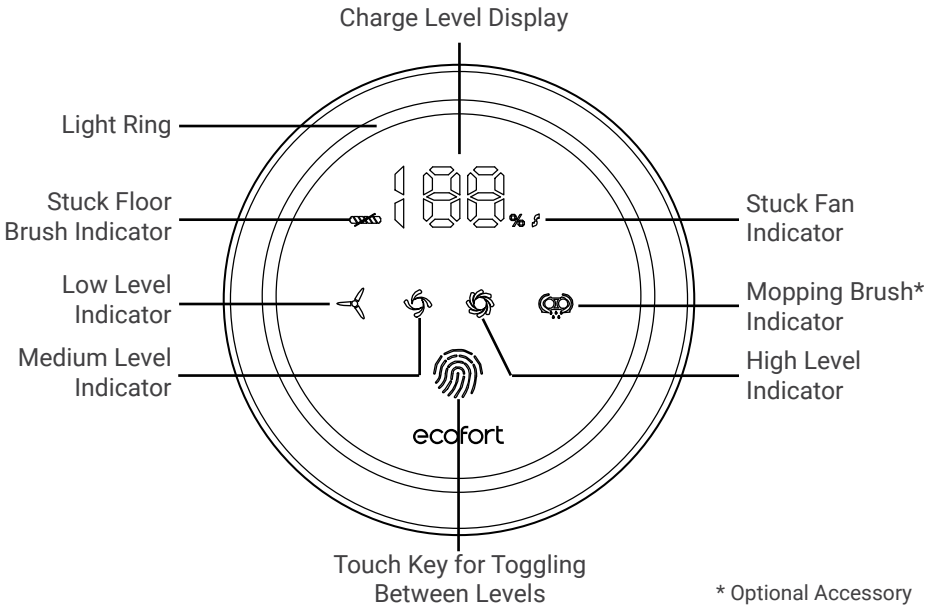

Charging:

When the power indicator shows only 5% power left, it indicates that the power of the unit is low and it needs to be charged. When charging, hang the unit onto the wall mount, connect the charger to a power outlet and the unit; the light ring and the digital display of battery level will flash, indicating it is charging.

Tips: There are two ways to use the wall mount:

1. Fix the wall mount on the wall with an expansion bolt to hang the vacuum cleaner.
2. 4 pieces of 3M glue are included in the product. Attach them to the designated place on the back of the wall mount. The position of the wall mount on the wall should be as high as that of the vacuum cleaner to aid the vertical placement of the vacuum cleaner (do not install the wall mount on a height where the unit hangs freely!).

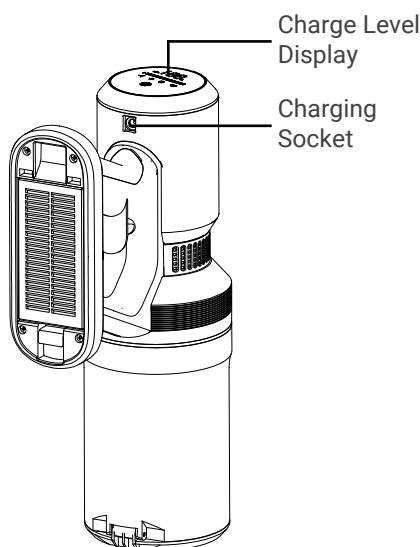

- Charge Level Display flashing indicates battery is charging
- Charge Level Display steady showing 100% indicates battery is fully charged
- Light Ring flashing red 8 times and shut down indicates low-voltage
- Light Ring flashing red and Stuck Fan indicator is on, indicates the fan is blocked
- Stuck Floor Brush indicator flashing rapidly indicates the floor brush is blocked

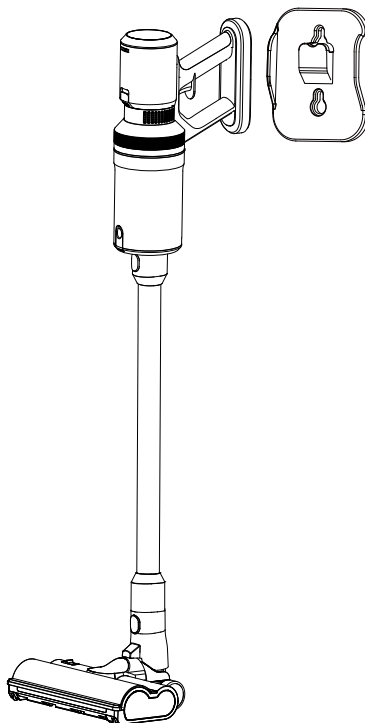

Note: The floor brush also functions as an independent holder for upright storage. The wall mount is therefore not a necessity but rather a convenience option.

Battery Replacement:

Press the battery release button

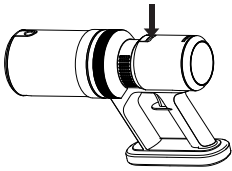

Remove the battery

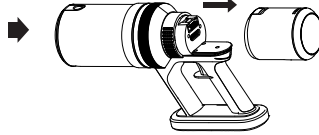

Insert the battery, when hearing a "click", the installation is completed

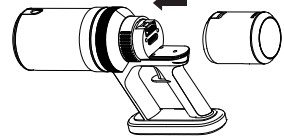

Maintenance

Cleaning the Main Unit:

1. As depicted, press the button on the bottom cover of the dust reservoir; it will pop up and you can pour out the dust:

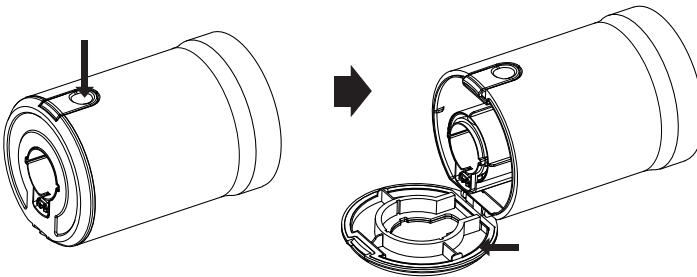

2. After emptying the dust reservoir, close the lid. When you hear a "click", the lid is safely closed.

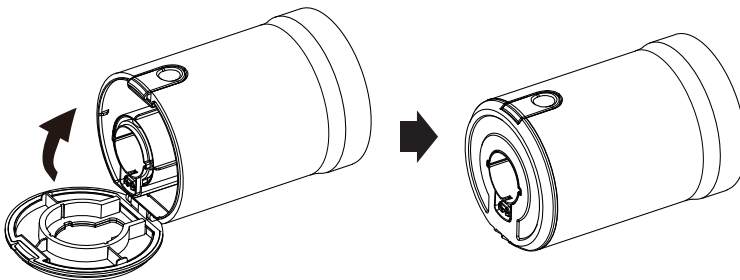

3. Rotate the dirt reservoir as it is shown in the picture below, and pull it backward:

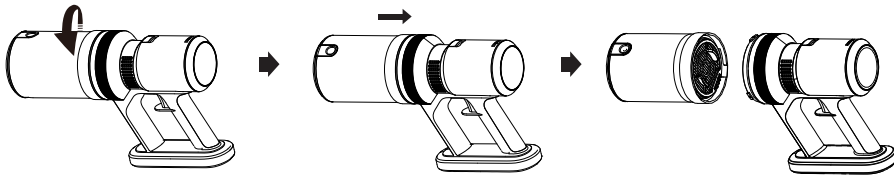

4. Take out the HEPA-filter as it is shown in the picture below, then lift the handle and take out the cyclone cone:



5. Take out the air-outlet HEPA-filter as shown:

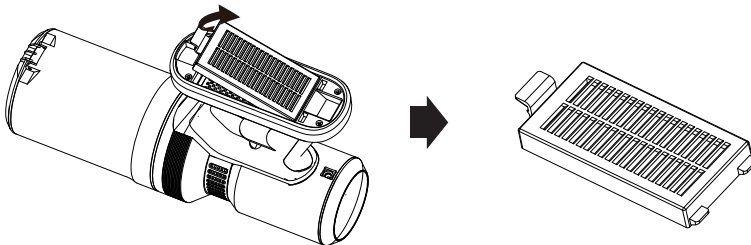

6. The HEPA-filters and the dust reservoir can be washed with water.

Note: It is not recommended to clean the cyclone cone with water, as there may be water vapor residue left after cleaning.

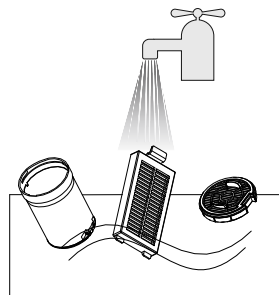

Make sure to let the HEPA-filter dry after washing it!

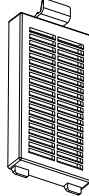
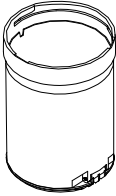
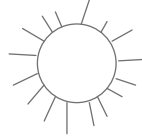

7. Use the provided cleaning brush in order to clean the inner and the outer walls of the cyclone cone and insert the cleaning brush into the interlayer space as shown below in order to clean the interlayer:

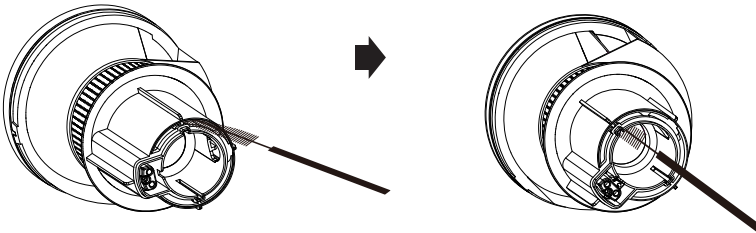

8. Insert the cyclone cone in the direction shown in the picture below, retract the handle, and then place the HEPA-filter:



9. Attach the dirt reservoir in the direction shown in the picture:

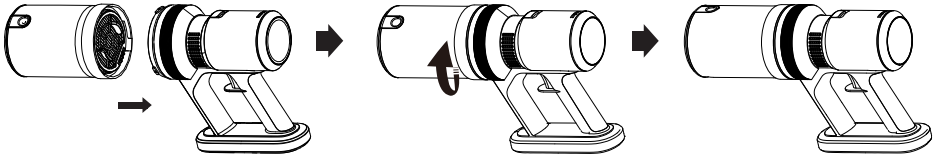

10. Insert the air-outlet HEPA-filter as depicted:

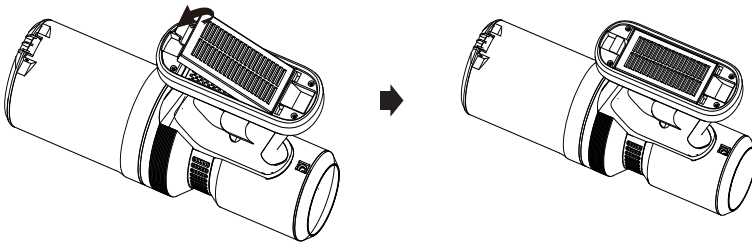

Cleaning the Multi-Floor Roller Brush:

1. Push the button to the left to remove the roller brush cover as illustrated:

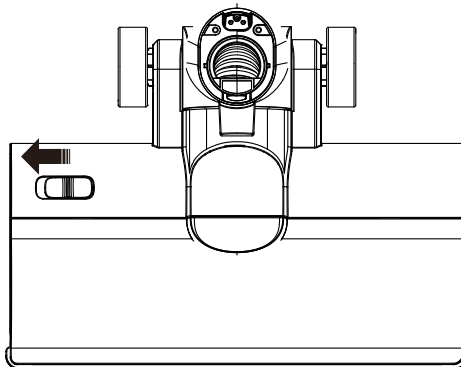

2. Lift the roller brush by the handle at the left end of the roller brush in order to remove it:

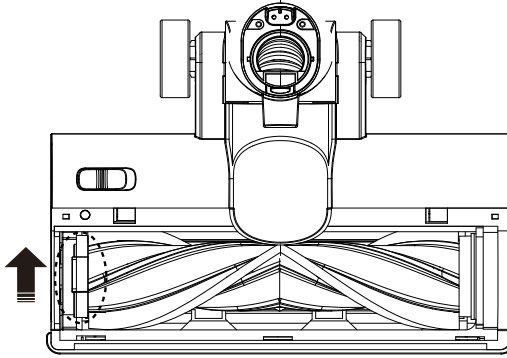

3. Align the right end of the roller brush with its slot and press the left end of the brush down into the groove. Then, snap the roller brush cover back into place.

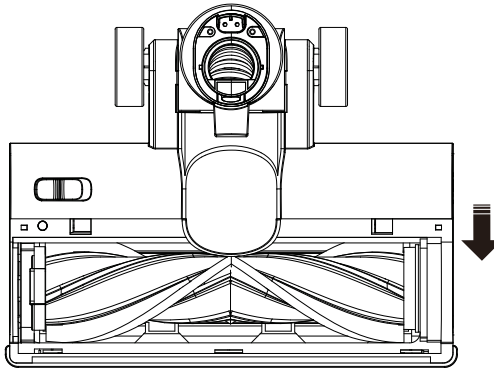

Optional Accessories

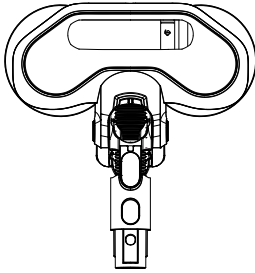

Mopping Brush

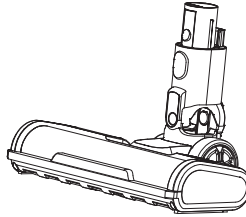

Hard-Floor Roller Brush

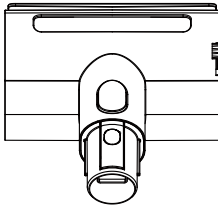

Mini-Power Brush



Flexible Extension Tube

Optional accessories and replacement parts are available here:

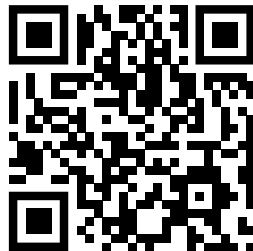

Troubleshooting

PROBLEM	SOLUTION
Insufficient suction power	<ul style="list-style-type: none">• Empty the dust reservoir.• Check if the dust reservoir inlet or duct is blocked.• Check if the filter is clogged and needs cleaning or replacement.• Check if the brush inlet is blocked.
Unit not working	<ul style="list-style-type: none">• Charge the battery.• Check if the brush inlet, duct, and dust reservoir inlet are blocked.• Check if the roller brush is stuck.
Battery cannot be charged	<ul style="list-style-type: none">• Check if the charging plug is properly connected.• Check if the power outlet used provides power (attach a lamp or other device).• Check if the charger is damaged.

Technical Data

Rated voltage	29.6 V
Rated power	500 W
Battery capacity	2200 mAh
Charging time	3 - 4 h
Adapter input voltage	100 - 240 V
Adapter output voltage	35 V / 0.8 A
Dust reservoir capacity	470 ml

Warranty

The warranty period of two years starts at the date of the physical delivery of the product.

In the case of a warranty claim, a defective device will either be repaired or replaced with an equivalent replacement. If the warranty is claimed, the warranty will not be extended but will continue to run.

If the device malfunctions, contact the service center of the retailer where the device was purchased. Please indicate your order or invoice number with each contact. Please do not return any devices without prior notice.

Please note that not every technical defect within the warranty period must necessarily be a warranty claim. The warranty claim is usually rejected in cases such as elemental damage, moisture damage, impact or fall damage, natural wear and tear, incorrect manipulation, damage caused by external influences and interference with the product or its modification.

If you have questions or uncertainties, please visit the ecofort Support Center at support.ecofort.ch. Here you will find the latest solutions and help for your product.

ecofort AG
Ipsachstrasse 16
CH-2560 Nidau
+41 (0) 32 322 31 11
support@ecofort.ch
<https://ecofort.ch>

Responsible Disposal

This symbol indicates that this product should not be disposed of with general household waste. This applies throughout the entire EU. In order to prevent any harm to the environment or health hazards caused by incorrect waste disposal, the product must be handed in for recycling so that the material can be disposed of in a responsible manner. When recycling your product, take it to your local collection facility or contact the place of purchase. They will ensure that the product is disposed of in an environmentally sound manner.



ecoQ

CleanVac Pro

Gebrauchsanweisung | Manuel d'instruction | Manuale d'istruzioni | Instruction Manual

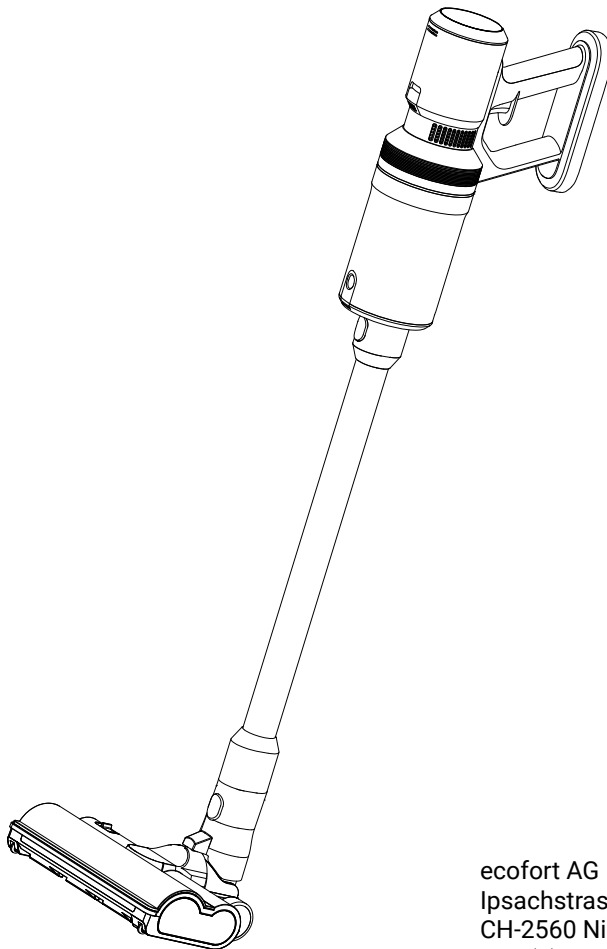

ecofort AG
Ipsachstrasse 16
CH-2560 Nidau
+41 (0) 32 322 31 11
support@ecofort.ch
<https://ecofort.ch>

 **ecofort**