

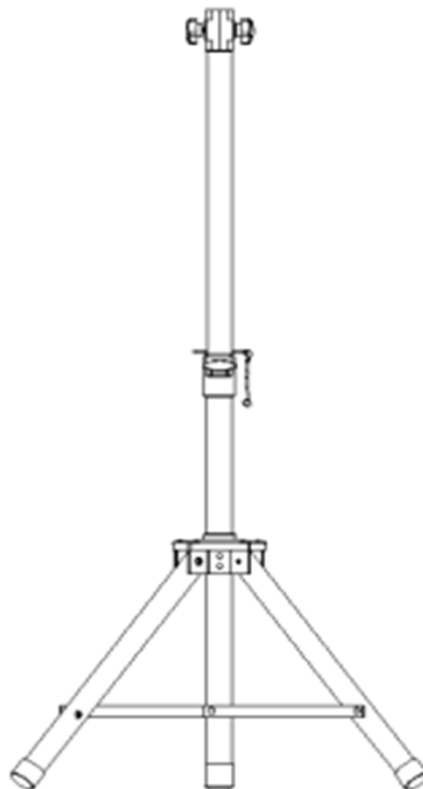

ecoQ Sole Tripod



ecofort ag

Ipachstrasse 16

E-Mail: info@ecofort.ch

Tel: 032 322 31 11

Web: www.ecoq.ch

Anleitung

(Seite 3-5)

Instructions

(Page 6-8)

Istruzioni

(Pagina 9-11)

Instructions

(Pages 12-14)

BETRIEBSANLEITUNG

Beschreibung

- Dieses Stativ dient zur Montage der Heizung ecoQ Sole 2000
- Material aus Eisenpulver
- Die Höhe kann von 1.10 m bis 1.80 m eingestellt werden
- Das maximale Gewicht beträgt 30 kg

Achtung!

Dieses Gerät ist nicht für die Verwendung durch Personen (einschliesslich Kinder) mit eingeschränkten physischen, sensorischen oder geistigen Fähigkeiten oder mangels Erfahrung benutzt zu werden, es sei denn, sie werden durch eine für ihre Sicherheit zuständige Person beaufsichtigt oder erhalten von dieser Anweisungen.

MONTAGEANLEITUNG

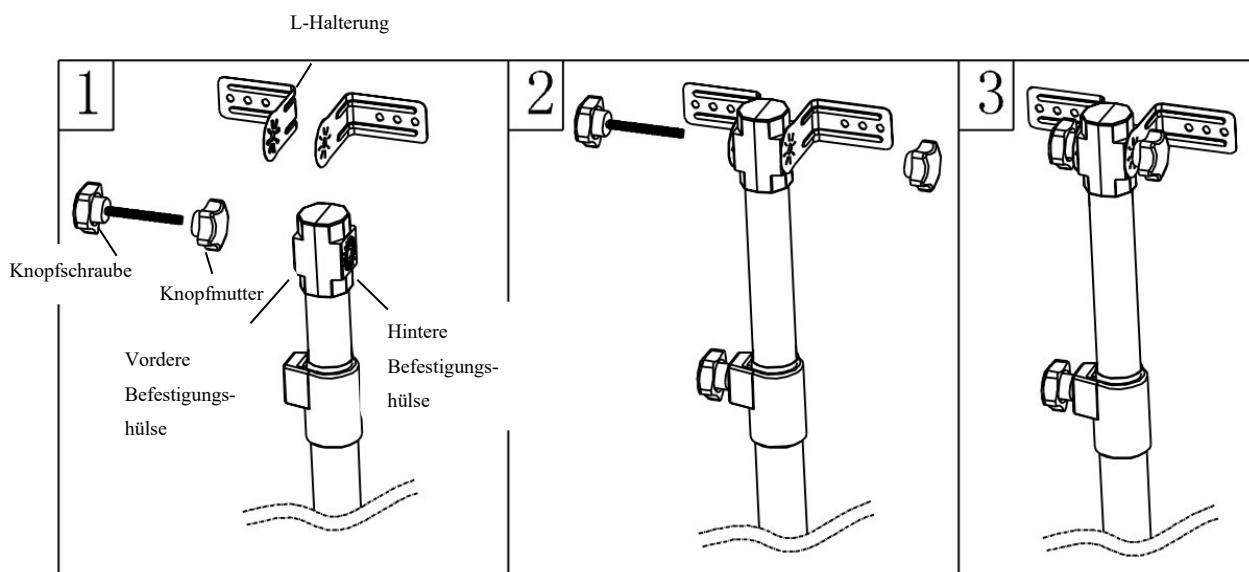

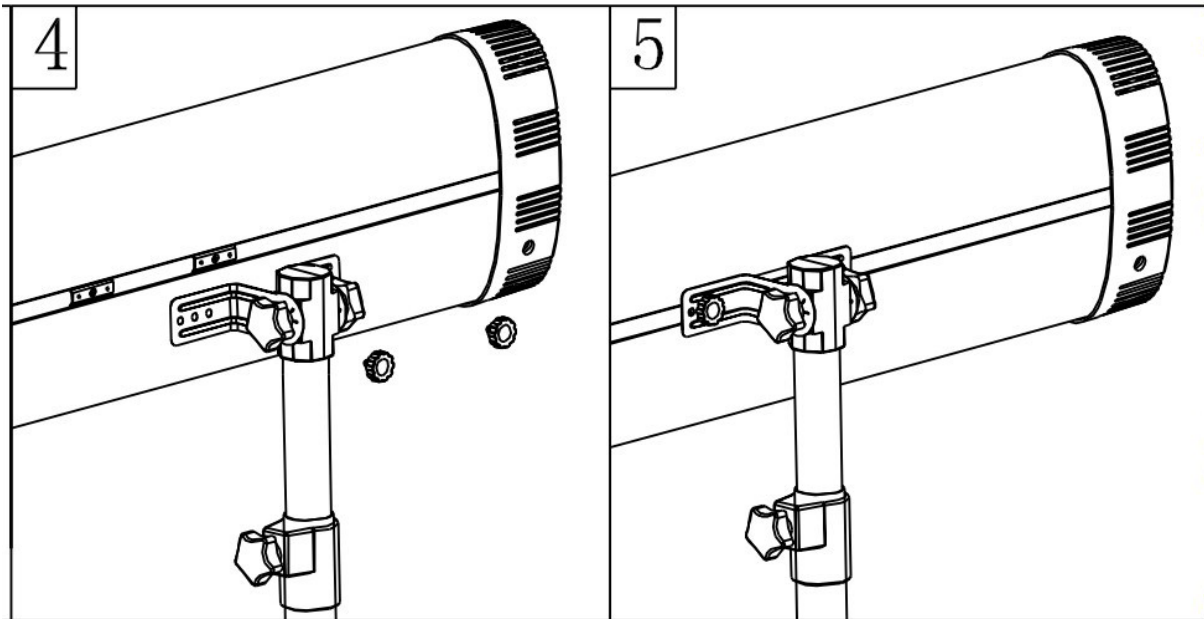

(1) Nehmen Sie das Stativ heraus, schrauben Sie die Knopfschraube und die Knopfmutter ab und nehmen Sie die beiden L-förmigen Halterungen heraus;

(2) Die L-förmige Halterung ist an der vorderen und hinteren Befestigungshülse wie in Abb. 2 gezeigt zu befestigen und dann die Knopfmutter aufzuschrauben. Die Knopfmutter wird wie in Abb. 3 gezeigt festgezogen;

(3) Lösen Sie die 2 PCS-Griffschrauben am Heizgerät und schieben Sie den 2 PCS-Schieber in die Mitte des Heizgerätes. Positionieren Sie die montierte Halterungsbaugruppe und führen Sie dann die Griffschraube durch die L-Halterung. Ziehen Sie sie wie in Abbildung 5 gezeigt fest.

GARANTIE

Die Garantiezeit von 2 Jahren beginnt ab Lieferdatum.

Im Falle eines Garantieanspruchs wird ein defektes Gerät entweder repariert oder gegen einen gleichwertigen Ersatz ausgetauscht. Wird die Garantie in Anspruch genommen verlängert sich die Garantie nicht, sondern läuft weiter.

Wenden Sie sich bei einem Defekt des Geräts an den Kundenservice des Händlers, bei dem das Gerät gekauft wurde. Bitte geben Sie bei jeder Kontaktaufnahme Ihre Bestell- oder Rechnungsnummer an. Senden Sie bitte keine Geräte ohne Voranmeldung zurück.

Beachten Sie bitte, dass nicht jeder technische Defekt innerhalb der Garantiezeit zwingend ein Garantiefall sein muss. Der Garantieanspruch wird in Fällen wie Elementarschäden, Feuchtigkeitsschäden, Schlag- oder Sturzschäden, natürliche Abnutzung, Fehlmanipulationen, Beschädigungen durch Einwirkung von aussen sowie Eingriffe in das Produkt oder dessen Modifikation, in der Regel abgelehnt.

Bei Fragen oder Unsicherheiten besuchen Sie bitte das ecofort Support Center auf support.ecofort.ch. Hier finden Sie die aktuellsten Lösungen und Hilfen zu Ihrem Produkt.

ecofort AG

Ipachstrasse 16

CH-2560 Nidau

+41 (0) 32 322 31 11

support@ecofort.ch

<https://ecofort.ch>

ecofort

Umweltbewusste Entsorgung

Dieses Symbol weist darauf hin, dass dieses Produkt nicht mit dem allgemeinen Hausmüll entsorgt werden darf. Dies gilt in der gesamten EU. Um Schäden für die Umwelt oder die Gesundheit durch falsche Abfallentsorgung zu vermeiden, muss das Produkt zum Recycling abgegeben werden, damit das Material auf verantwortungsvolle Weise entsorgt werden kann. Wenn Sie Ihr Produkt recyceln, bringen Sie es zu Ihrer örtlichen Sammelstelle oder wenden Sie sich an die Verkaufsstelle. Sie werden dafür sorgen, dass das Produkt auf umweltgerechte Weise entsorgt wird.



INSTRUCTIONS D'UTILISATION

Description

- Ce trépied est utilisé pour monter le chauffage ecoQ Sole 2000
- Production de matériaux à partir de poudre de fer
- La hauteur peut être réglée de 1.10 m à 1.80 m
- Le poids maximum est de 30 kg

Attention !

Ce dispositif n'est pas destiné à être utilisé par des personnes (y compris des enfants) dont les capacités physiques, sensorielles ou mentales sont limitées ou qui manquent d'expérience, sauf si elles sont supervisées ou instruites par une personne responsable de leur sécurité.

INSTRUCTIONS DE MONTAGE

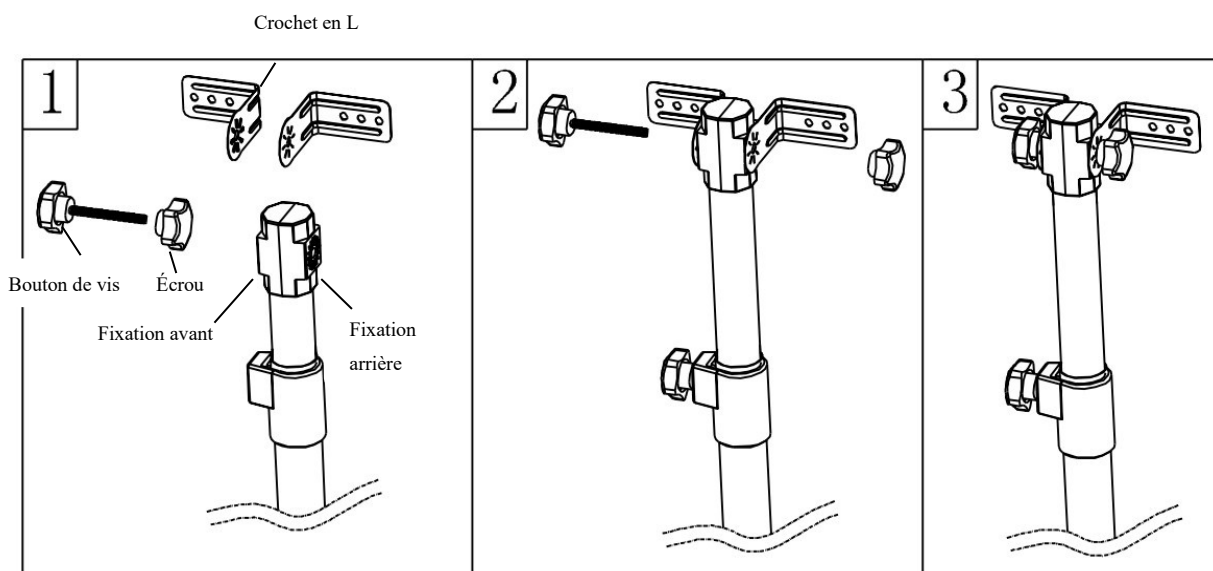

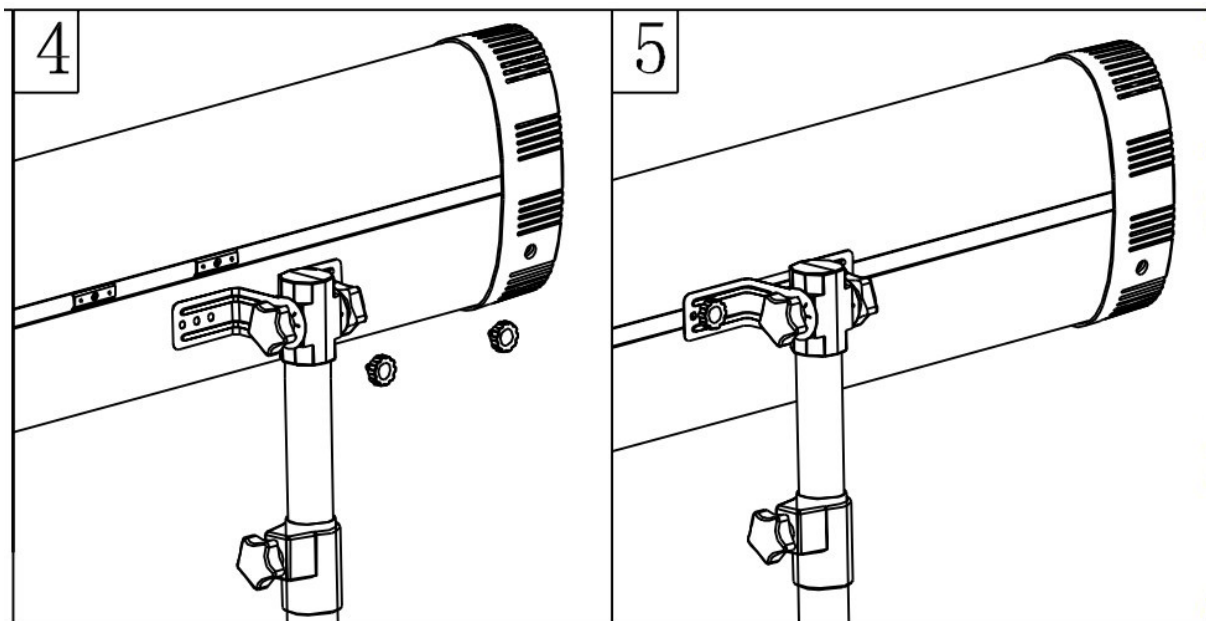

(1) Sortez le trépied, dévissez la vis et l'écrou du bouton et retirez les deux crochets en forme de L ;

(2) Le crochet en forme de L doit être fixé à la douille de fixation avant et à la douille de fixation arrière comme indiqué sur la figure 2, puis, l'écrou à bouton doit être vissé. L'écrou à bouton est serré comme indiqué dans la figure 3 ;

(3) Dévissez les 2 PCS de vis de poignée sur le radiateur et déplacez le curseur des 2 PCS vers le centre du radiateur. Positionnez l'ensemble du support assemblé et faites passer la vis de la poignée à travers le crochet en L. Serrez comme indiqué dans la figure 5.

GARANTIE

La période de garantie de 2 ans commence à partir de la date de livraison.

Dans le cas d'une demande de garantie, un appareil défectueux sera soit réparé, soit remplacé par un remplacement équivalent. Si la garantie est réclamée, la garantie ne sera pas prolongée mais continuera de fonctionner.

En cas de dysfonctionnement de l'appareil, contactez le centre de service du détaillant où l'appareil a été acheté. Veuillez indiquer votre numéro de commande ou de facture à chaque contact. Veuillez ne renvoyer aucun appareil sans préavis.

Veuillez noter que tous les défauts techniques dans la période de garantie ne doivent pas nécessairement être une réclamation de garantie. La demande de garantie est généralement rejetée dans des cas tels que les dommages élémentaires, l'humidité, les chocs ou les chutes, l'usure naturelle, les manipulations incorrectes, les dommages causés par des influences externes et les interférences avec le produit ou sa modification.

Si vous avez des questions ou des incertitudes, veuillez visiter le centre d'assistance ecofort sur [support.ecofort.ch](https://ecofort.ch). Vous trouverez ici les dernières solutions et l'aide pour votre produit.

ecofort AG

Ipachstrasse 16

CH-2560 Nidau

+41 (0) 32 322 31 11

support@ecofort.ch

<https://ecofort.ch>

ecofort

Élimination responsable

Ce symbole indique que ce produit ne doit pas être éliminé avec les déchets ménagers généraux. Cette règle s'applique à toute l'UE. Afin d'éviter tout dommage à l'environnement ou à la santé causé par une élimination incorrecte des déchets, le produit doit être remis au recyclage afin que le matériau puisse être éliminé de manière responsable. Lorsque vous recyclez votre produit, apportez-le à votre centre de collecte local ou contactez le lieu d'achat. Ils veilleront à ce que le produit soit éliminé de manière respectueuse de l'environnement.



ISTRUZIONI PER L'USO

Descrizione

- Questo tripode è utilizzato per installare la stufa ecoQ Sole 2000
- Materiale di produzione ricavato da limatura di ferro
- L'altezza può essere regolata da 1.10 m a 1.80 m
- Il peso massimo è 30 kg

Attenzione!

Questo dispositivo non è destinato all'uso da parte di persone (bambini inclusi) con limitate capacità fisiche, sensoriali o mentali o sprovviste dell'esperienza necessaria, a meno che esse non siano supervisionate o istruite da una persona responsabile per la propria sicurezza.

ISTRUZIONI PER IL MONTAGGIO

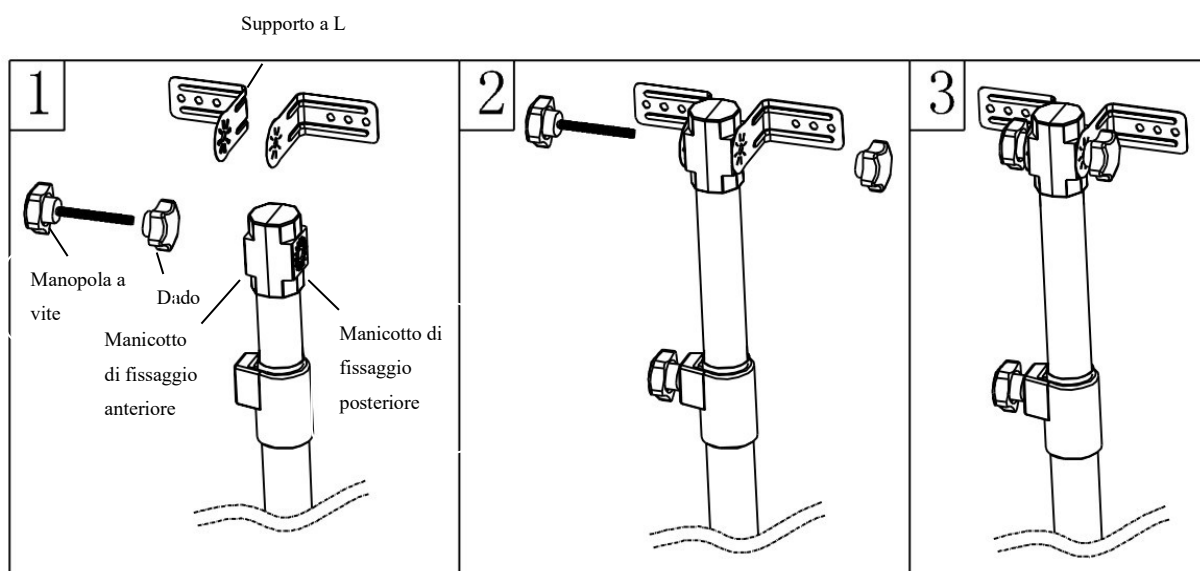

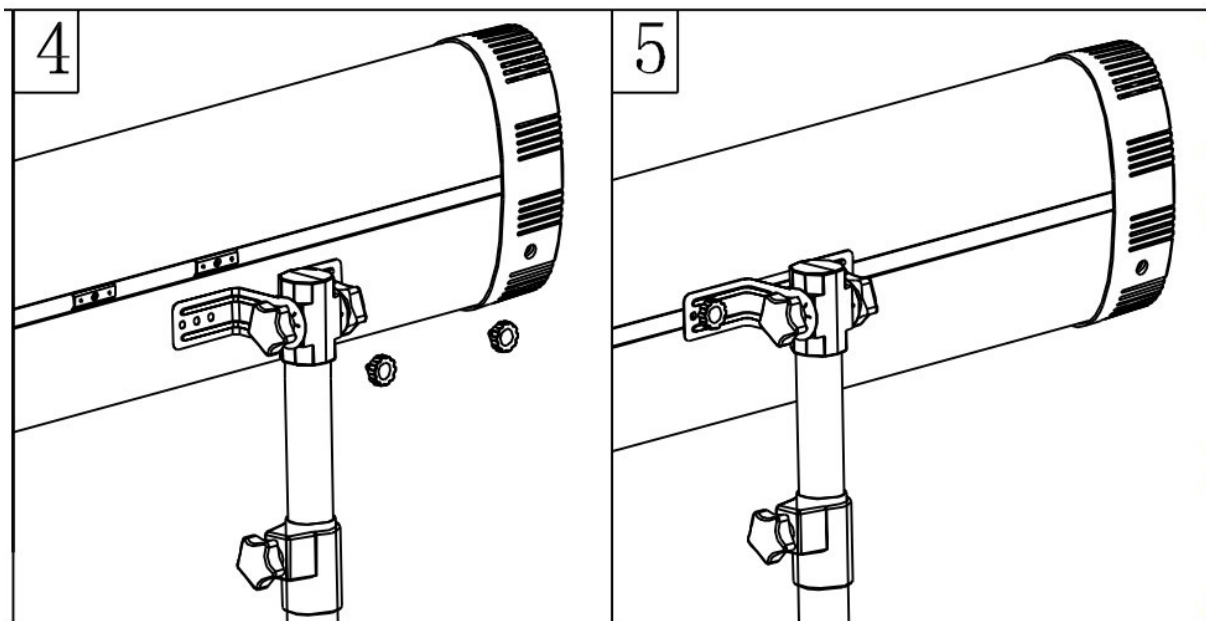

(1) Estrarre il tripode, svitare la manopola a vite e il dado ed estrarre i due supporti a L;

(2) Collegare il supporto a L al manicotto di fissaggio anteriore e al manicotto di fissaggio posteriore come mostrato nella figura 2 e in seguito avvitare il dado. Il dado deve essere stretto come mostrato nella figura 3;

(3) Svitare le due viti sulla maniglia della stufa e far scorrere le due guide fino al centro della stufa.

Posizionare il supporto assemblato e far passare la vite della maniglia attraverso il supporto a L. Stringere come mostrato nella figura 5.

GARANZIA

Il periodo di garanzia di 2 anni inizia dalla data di consegna.

Nel caso di un reclamo in garanzia, un dispositivo difettoso verrà riparato o sostituito con un sostituto equivalente. Se la garanzia viene richiesta, la garanzia non verrà estesa ma continuerà a essere eseguita.

Se il dispositivo non funziona correttamente, contattare il rivenditore da cui è stato acquistato il dispositivo. Indicare il numero dell'ordine o della fattura a ogni contatto. Si prega di non restituire alcun dispositivo senza preavviso.

Si nota che non tutti i difetti tecnici durante il periodo di garanzia sono necessariamente un caso di garanzia. La richiesta di garanzia è generalmente respinta in casi come danni elementali, danni da umidità, urti o cadute, usura naturale, manipolazione errata, danni causati da influenze esterne nonché interferenze con il prodotto o sue modifiche.

In caso di domande o incertezze, visitare il Centro assistenza ecofort all'indirizzo support.ecofort.ch. Qui troverete le ultime soluzioni e assistenza per il vostro prodotto.

ecofort AG

Ipachstrasse 16

CH-2560 Nidau

+41 (0) 32 322 31 11

support@ecofort.ch

<https://ecofort.ch>

ecofort

Smaltimento responsabile

Questo simbolo indica che il prodotto non deve essere smaltito nei rifiuti domestici generici. Ciò si applica in tutta l'Unione Europea. Al fine di evitare danni all'ambiente o pericoli per la salute causati da uno smaltimento errato dei rifiuti, il prodotto deve essere consegnato per il riciclaggio, in modo che il materiale possa essere smaltito in maniera responsabile. Per riciclare il prodotto, consegnarlo al proprio centro locale di raccolta o contattare il luogo di acquisto; il personale provvederà a uno smaltimento ecologico del prodotto.



OPERATING INSTRUCTIONS

Description

- This tripod is used to mount the ecoQ Sole 2000 heater
- Material production from iron powder
- The height can be set from 1.10 m to 1.80 m
- The maximum weight is 30 kg

Attention!

This device is not intended for the use by persons (including children) with limited physical, sensory or mental capabilities or lack of experience, unless supervised or instructed by a person responsible for their safety.

ASSEMBLY INSTRUCTIONS

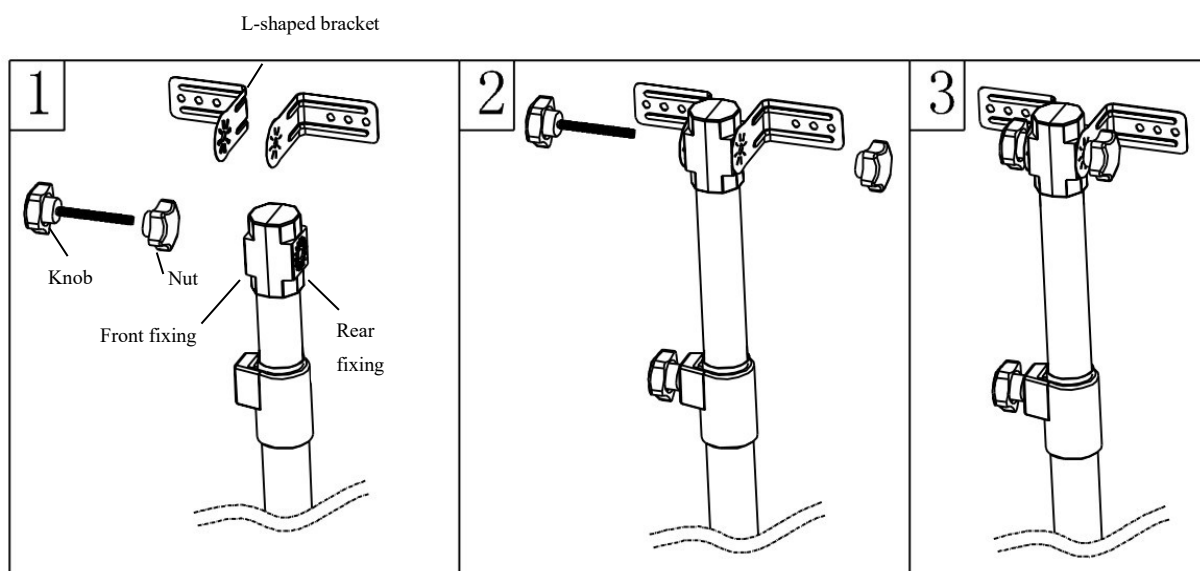

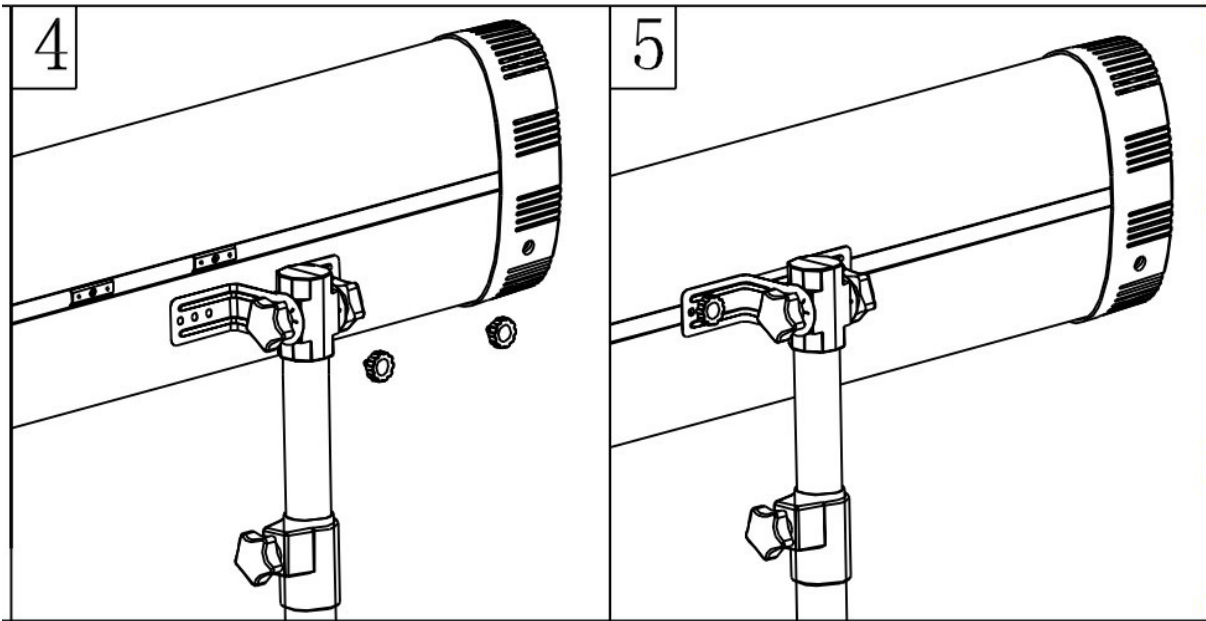

(1) Take out the tripod, unscrew the knob screw and the knob nut and take out the two L-shaped brackets;

(2) The L-shaped bracket is to be attached to the front fixing sleeve and the rear fixing sleeve as shown in Fig. 2 and then the knob nut screwed on. The knob nut is tightened as shown in Figure 3;

(3) Unscrew the 2 PCS handle screws on the heater and move the 2 PCS slider to the center of the heater. Position the assembled bracket assembly and then pass the handle screw through the L-bracket. Tighten as shown in Figure 5.

WARRANTY

The warranty period starts at the date of the physical delivery of the product.

In the case of a warranty claim, a defective device will either be repaired or replaced with an equivalent replacement. If the warranty is claimed, the warranty will not be extended but will continue to run.

If the device malfunctions, contact the service center of the retailer where the device was purchased.

Please indicate your order or invoice number with each contact. Please do not return any devices without prior notice.

Please note that not every technical defect within the warranty period must necessarily be a warranty claim. The warranty claim is usually rejected in cases such as elemental damage, moisture damage, impact or fall damage, natural wear and tear, incorrect manipulation, damage caused by external influences and interference with the product or its modification.

If you have questions or uncertainties, please visit the ecofort Support Center at support.ecofort.ch. Here you will find the latest solutions and help for your product.

ecofort AG

Ipachstrasse 16

CH-2560 Nidau

+41 (0) 32 322 31 11

support@ecofort.ch

<https://ecofort.ch>

The logo for ecofort, with 'eco' in green and 'fort' in black.

Responsible Disposal

This symbol indicates that this product should not be disposed of with general household waste. This applies throughout the entire EU. In order to prevent any harm to the environment or health hazards caused by incorrect waste disposal, the product must be handed in for recycling so that the material can be disposed of in a responsible manner.

When recycling your product, take it to your local collection facility or contact the place of purchase. They will ensure that the product is disposed of in an environmentally sound manner.

