



Deutsch.....2
Français.....31
Italiano.....62
English.....96

ecoQ CoolAir 10

Mobiles Klimagerät

Bedienungsanleitung



Mit umweltfreundlichem R290 Kältemittel



R290

Danke, dass Sie sich für ecofort entschieden haben.

INHALTSVERZEICHNIS

1. VOR DEM GEBRAUCH	03
2. ZU IHRER SICHERHEIT	05
3. PRODUKTÜBERSICHT	11
4. INSTALLATION	13
5. BETRIEB	18
6. REINIGUNG UND PFLEGE	26
7. FEHLERBEHEBUNG	27
8. GARANTIE	28
9. AUSSERBETRIEBNAHME	29

1. VOR DEM GEBRAUCH

1.1 PRODUKTBESCHREIBUNG

Die mobilen Klimageräte der ecofort AG sind geeignete Kühllösungen für einzelne Zimmer und schaffen ein angenehmes Raumklima an heißen Sommertagen. Neben dem Kühlen können diese Geräte auch wahlweise lüften und entfeuchten. Die ecofort Klimageräte werden häufig im Büro, Schlafzimmer (tagsüber kühlen), Küche, temporärer Wohnsitz, Technikraum, Garage und an vielen anderen Orten verwendet, wo eine vorübergehende Kühlung erwünscht ist oder wo eine Fixinstallation einer professionellen Klimaanlage nicht möglich ist.

Das umweltfreundliche R290 wird als Kältemittel verwendet. Seit Januar 2020 sind umweltfreundliche Kältemittel vorgeschrieben, R290 ist das meist verwendete Kühlmittel in der EU und in der Schweiz. Es wird in den meisten Haushaltsgeräten, wie Kühlschränken, Klimaanlage und Luftentfeuchtern eingesetzt. R290 hat keine schädlichen Auswirkungen auf die Ozonschicht.

1.2 ERKLÄRUNG VERWENDETER SYMBOLE



Dieses Gerät verwendet ein brennbares Kältemittel.

Warnung

Wenn Kältemittel austritt und mit Feuer oder Heizkörpern in Berührung kommt, entstehen gesundheitsschädliche Gase und es besteht Brandgefahr.



Bitte lesen Sie diese Bedienungsanleitung vor der Inbetriebnahme sorgfältig durch.

Sicherheitshinweise

- Dieses Gerät ist sowohl für den Einsatz durch Fachleute oder geschulte Benutzer in Geschäften oder Industrie, sowie für den privaten Gebrauch durch Laien geeignet.
- Dieses Gerät ist für die Nutzung von Erwachsenen und Kindern ab 8 Jahren geeignet. Auch kann es von Personen mit eingeschränkten körperlichen, sensorischen oder geistigen Fähigkeiten oder mangelnder Erfahrungen und Kenntnissen verwendet werden, wenn sie von einer Person, die für ihre Sicherheit verantwortlich ist, beaufsichtigt wird.
- **Der Kältemittelkreislauf ist versiegelt. Reparaturen dürfen nur von qualifizierten Technikern durchgeführt werden.**
- Das Kältemittel R290 (Propan) ist geruchslos, brennbar und schwerer als Luft.
- Wenn ein Leck oder Schaden erkannt wird, lüften Sie den Raum und wenden Sie sich an den Fachhändler.
- Verwenden Sie keine offenen Flammen, Zigaretten oder andere Zündquellen in der Nähe des Klimageräts.

DIE NICHTBEACHTUNG DIESER WARNUNGEN KÖNNEN ZU EXPLOSIONEN, TOD, VERLETZUNGEN UND SACHSCHADEN FÜHREN.

2. SICHERHEIT



WARNUNG

Bitte lesen Sie diese Bedienungsanleitung sorgfältig durch, bevor Sie das Gerät bedienen.

2.1 BETRIEBSVORKEHRUNGEN

WARNUNG - um das Risiko von Brand, Stromschlag, körperlichen Verletzungen oder Sachschaden zu verringern:

- Wenn das Netzkabel beschädigt ist, soll es vom Hersteller, seiner Vertretung oder einer qualifizierten Person repariert werden, um Gefahren zu vermeiden.
- Das Gerät muss vor der Wartung von der Stromversorgung getrennt werden.
- Das Gerät sollte immer mit derselben Spannung, Frequenz und Nennleistung betrieben werden, die auf dem Typenschild des Geräts angegeben sind.
- Verwenden Sie immer eine geerdete Steckdose.
- Vor der Reinigung oder bei längerem Nichtgebrauch ziehen Sie das Netzkabel heraus.
- Bedienen Sie das Gerät nicht mit nassen Händen. Achten Sie darauf, dass kein Wasser auf das Gerät spritzt.

- Setzen Sie das Gerät nicht Regen, Feuchtigkeit oder anderen Flüssigkeiten aus.
- Lassen Sie das Gerät nicht unbeaufsichtigt laufen. Kippen Sie das Gerät nicht.
- Ziehen Sie nicht den Netzstecker während des Betriebs aus.
- Ziehen Sie nicht am Netzkabel, sondern am Netzstecker, um es herausziehen.
- Verwenden Sie keine Verlängerungskabel oder Adapterstecker.
- Legen Sie keine Gegenstände auf das Gerät.
- Steigen Sie nicht auf das Gerät und setzen Sie sich nicht darauf.
- Stecken Sie weder Finger noch andere Gegenstände in den Luftauslass.
- Berühren Sie nicht den Lufteinlass oder die Aluminiumlamellen des Gerätes.
- Betreiben Sie das Gerät nicht, wenn es heruntergefallen oder beschädigt ist, oder Anzeichen einer Funktionsstörung des Produkts aufweist.
- Reinigen Sie das Gerät niemals mit Chemikalien.
- Halten Sie das Gerät weit entfernt von Feuer, brennbaren oder explosiven Gegenständen.
- Die Installation muss in Übereinstimmung mit allen lokalen bzw. nationalen Vorschriften erfolgen.

- Das Gerät sollte in einem Raum ohne entflammables Material gelagert werden (keine offene Flammen, mit Gas betriebene Geräte).
- Das Gerät sollte so gelagert werden, dass keine mechanischen Schäden auftreten können.
- Seien Sie sich bewusst, dass das Kältemittel geruchslos ist.
- Das Gerät sollte nicht in einem nicht belüfteten Raum installiert werden, wenn dieser Raum weniger als 10 m² beträgt.
- Halten Sie alle erforderlichen Lüftungsöffnungen frei von Hindernissen.
- Das Gerät muss in einem gut belüfteten Bereich aufbewahrt werden.

 WARNUNG	Alle Personen, die Arbeiten am Kältemittelkreislauf vornehmen, müssen über das entsprechende Zertifikat verfügen. Wartungsarbeiten dürfen nur vom Gerätehersteller oder einer Fachperson mit entsprechender Zertifizierung durchgeführt werden.
---	--

Bei Fragen oder Problemen wenden Sie sich bitte an den Händler.

2.2 SICHERHEITSVORKEHRUNGEN BEI DER WARTUNG

Bitte befolgen Sie die folgenden Hinweise, wenn Sie Wartungs- oder Servicearbeiten am Gerät durchführen.

2.2.1 Arbeitsbereich überprüfen

Vor Arbeitsbeginn an einer Maschine mit entflammbarem Kältemittel, muss eine Sicherheitsüberprüfung durchgeführt werden. Damit wird sichergestellt, dass das Risiko eines Brandes auf ein Minimum reduziert wird. Für die Wartung des Kühlsystems sind die folgenden Vorsichtsmaßnahmen zu beachten.

2.2.2 Arbeitsablauf

Die Arbeiten sind in einem kontrollierten Verfahren durchzuführen, um das Risiko austretender Gase oder Dämpfe zu minimieren.

2.2.3 Arbeitsbereich

Das Fachpersonal und andere, die in der Umgebung arbeiten, sollten über die auszuführenden Arbeiten informiert werden. Arbeiten in engen Räumen sind zu vermeiden. Der Arbeitsbereich sollte abgetrennt werden. Vergewissern Sie sich, dass sich keine flammbaren Materialien in der Umgebung befinden.

2.2.4 Kältemittel überprüfen

Der Arbeitsbereich muss vor und während der Arbeit mit einem geeigneten Kältemitteldetektor überprüft werden. Der Techniker muss wissen, ob sich möglicherweise entflammbares Kältemittel in der Raumluft befindet. Das Leckortungsgerät sollte für flammbare Kältemittel geeignet sein, dies bedeutet, es muss funkenfrei und vollständig versiegelt sein.

2.2.5 Feuerlöscher

Platzieren Sie einen Pulver- oder CO²-Feuerlöscher in der Nähe des Arbeitsbereichs.

2.2.6 Keine Zündquelle

Wo Kühlsysteme hergestellt, repariert oder gewartet werden, dürfen keine Zündquellen vorhanden sein, so dass die Brand- und Explosionsgefahr auf ein Minimum reduziert wird.

Der Bereich um das Gerät sollte vor der Arbeit überprüft werden, um sicherzustellen, dass keine Entzündungsgefahr oder Brandgefahr besteht. „Rauchen verboten“-Schilder müssen angebracht werden.

2.2.7 Belüftungsbereich

Stellen Sie sicher, dass sich der Arbeitsbereich im Freien befindet oder gut belüftet ist, bevor Sie Arbeiten an der Maschine durchführen. Die Belüftung sollte während der Arbeit fortgesetzt werden. Die Belüftung sollte das freigesetzte Kältemittel sicher verteilen und vorzugsweise nach Aussen abführen.

2.2.8 Kühlmittel überprüfen

Wenn elektrische Komponenten ausgetauscht werden, sollten sie für den Zweck und für die korrekte Spezifikation geeignet sein. Die Wartungs- und Servicerichtlinien des Herstellers sollten jederzeit befolgt werden. Bei Fragen oder Problemen wenden Sie sich an die technische Abteilung des Herstellers.

Die folgenden Prüfungen sollten durchgeführt werden:

- Die Füllmenge entspricht der Raumgröße, in der die Kältemittelkomponenten installiert sind.
- Die Lüftung funktioniert einwandfrei und ist nicht blockiert.
- Wenn ein indirekter Kühlkreislauf verwendet wird, sollte der Sekundärkreislauf auf das Vorhandensein von Kältemittel überprüft werden.
- Die Kennzeichnung des Gerätes ist weiterhin sichtbar und eindeutig erkennbar. Unleserliche Markierungen und Zeichen müssen korrigiert werden.

2.2.9 Elektrische Geräte überprüfen

Reparatur und Wartung elektrischer Komponenten sollten erste Sicherheitsüberprüfungen und Materialprüfungen umfassen. Wenn ein Fehler vorliegt, der die Sicherheit beeinträchtigen könnte, darf das Gerät nicht am Stromkreis angeschlossen werden, bis der Fehler behoben ist.

Erste Sicherheitsüberprüfungen sollten folgendes umfassen:

- Kondensatorentladung: Dies muss auf sichere Weise erfolgen, um Funkenbildung zu vermeiden.
- Beim Einfüllen oder Entleeren des Kühlmittels, sollten keine elektrischen Komponenten und Kabel freigelegt sein.
- Erdung zu jeder Zeit sicherstellen.



WARNUNG!

Das Gerät darf nur in einem Raum mit einer Grösse von mehr als 10 m² installiert werden.

Nehmen Sie das Gerät nicht in Betrieb, wo brennbare Gase austreten können.

3. PRODUKTÜBERSICHT

3.1 BAUTEILE UND FUNKTIONEN

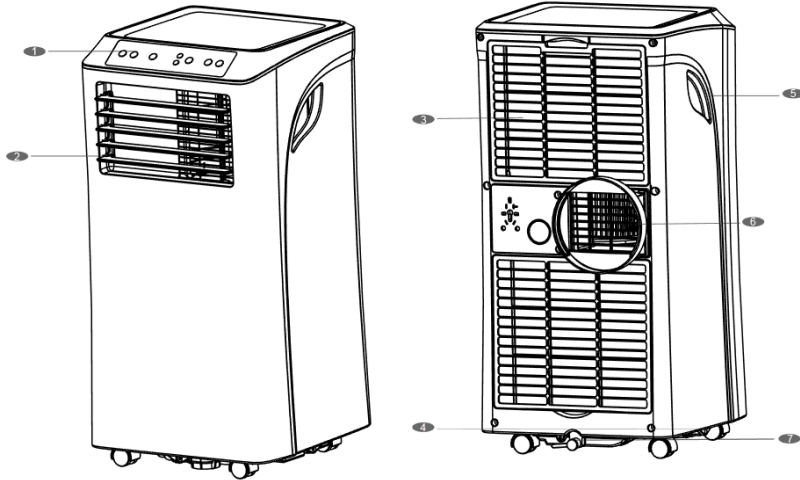

1	Bedienfeld	4	Netzkabel	6	Luftauslass
2	Luftauslass mit einstellbaren Lamellen	5	Griff	7	Ablauföffnung mit Verschlussstopfen
3	Verdampfer / Lufteinlass				

Hinweis: Die Skizze dient nur als Referenz. Für genauere Details schauen Sie das Klimagerät an.

3.2 EIGENSCHAFTEN

- ✓ Hohe Kapazität in kompakter Grösse mit Kühl-, Entfeuchtungs- und Lüftungsfunktion.
- ✓ Temperatureinstellung und Display
- ✓ LED-Digitalanzeige
- ✓ Elektronische Steuerung mit integriertem Timer und Schlafmodus
- ✓ Automatische Abschaltung, wenn der Wassertank voll ist
- ✓ Automatischer Neustart bei Stromausfall
- ✓ Automatische Entfrosthfunktion bei niedrigen Umgebungstemperaturen
- ✓ Fernbedienung
- ✓ Ventilator mit 2 Geschwindigkeitsstufen
- ✓ Gleitrollen für einfache Mobilität

4. INSTALLATION

4.1 AUSPACKEN

Packen Sie den Karton aus und nehmen Sie das Gerät und das Zubehör heraus.

Nach dem Auspacken ist das Gerät auf Beschädigung und Kratzer zu überprüfen.

- Zubehör:
1. Abluftschlauch
 2. Schlauchverbinder
 3. Fenster-Adapter
 4. Fernbedienung
 5. Fensterschiebersatz

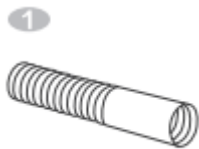

4.2 STANDORT WÄHLEN

- Lassen Sie das Gerät vor dem Start mindestens 24 Stunden aufrecht stehen.
- Stellen Sie das Gerät auf eine stabile, ebene Fläche mit mindestens 50 cm Freiraum, um eine gute Luftzirkulation zu gewährleisten.
- Das Gerät darf nicht zu nahe von Wänden, Vorhängen oder anderen Objekten, betrieben werden, da sie den Lufteinlass und -auslass blockieren können. Halten Sie den Lufteinlass und -auslass frei von Hindernissen.

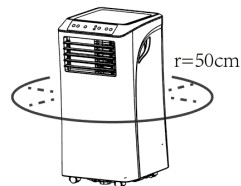

Betreiben Sie das Gerät **nicht**, wenn einer der folgenden Punkte gegeben ist:

- Wärmequellen wie Heizkörper, Öfen und andere Produkte, welche Wärme erzeugen.
- Direkter Sonneneinstrahlung
- Mechanische Vibrationen
- Übermäßiger Staub
- Mangelnde Belüftung
- Unebene Oberfläche

WARNUNG!



Nehmen Sie das Gerät nicht in Betrieb, wo brennbare Gase austreten können.

4.3 ABLUFTSCHLAUCH BEFESTIGEN

Die austretende (feuchte) Warmluft muss nach Aussen geführt werden, um eine Kühlung zu erzielen.

TIPP: Halten Sie den Abluftschlauch so kurz wie möglich, um eine möglichst hohe Kühlwirkung zu erzielen.

Schritt 1: Verbinden Sie den Schlauchverbinder mit einem Ende des Abluftschlauchs.

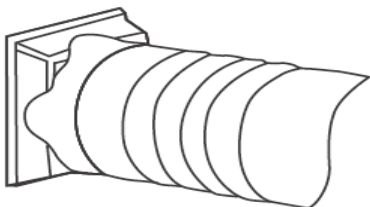

Schritt 2: Verbinden Sie den Fenster-Adapter mit dem anderen Ende des Abluftschlauchs.

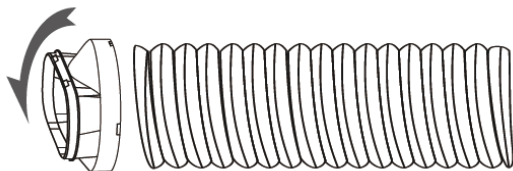

Schritt 3: Verändern Sie die Länge des verstellbaren Abluftschlauchs zu Ihrem Fenster. Je kürzer der Schlauch, desto höher die Kühlwirkung. Verbinden Sie den Abluftschlauch mit dem Fensterschiebersatz.



Schritt 4: Schliessen Sie das Fenster, um den Fensterschiebersatz anzubringen. Der Fensterschiebersatz muss festgehalten und ggf. mit Klebeband gesichert werden. Für maximale Effizienz wird empfohlen, die Lücke zwischen dem Adapter und der Seite des Fensters abzudichten.

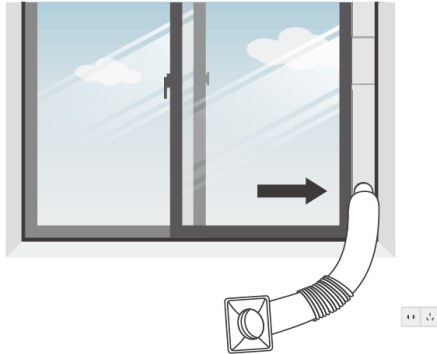

Schritt 5: Verbinden Sie den Schlauchverbinder mit dem Ablaufschlauchstutzen des Geräts.

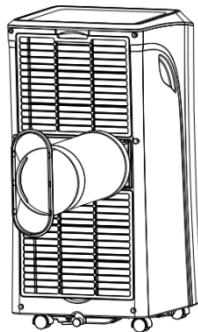

Schritt 6: Passen Sie die Länge des verstellbaren Abluftschlauchs an. Vermeiden Sie Schlauchverbiegungen. Stellen Sie das Gerät in die Nähe einer Steckdose.

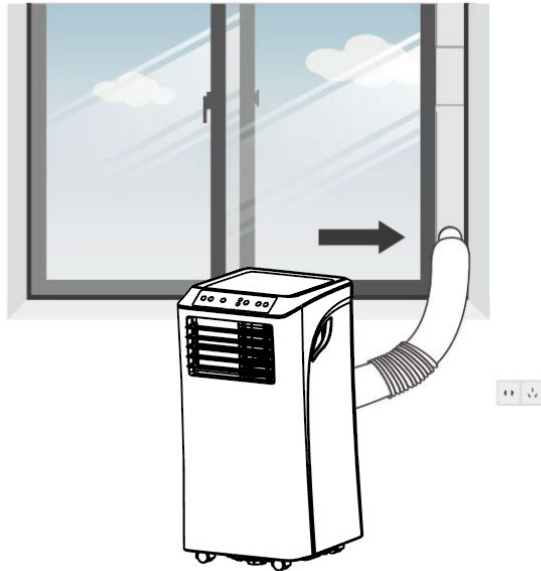

Schritt 7: Stellen Sie die Lamelle am Luftauslass ein. Stecken Sie den Netzstecker in die Steckdose und schalten Sie das Gerät ein.

5. BETRIEB

5.1 BEDIENFELD UND DISPLAY

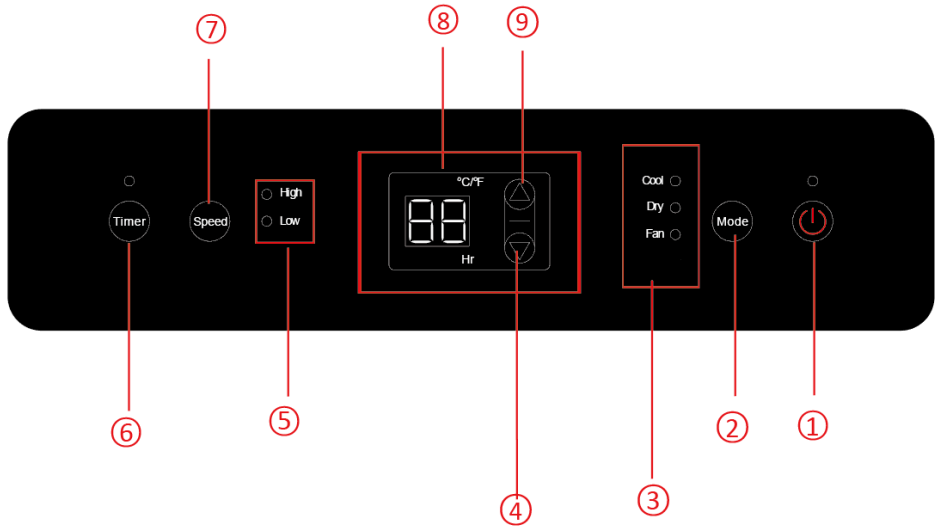

5.2 BESCHREIBUNG DER FUNKTION

1.	POWER (LED)	Drücken, zum Ein- oder Ausschalten des Gerätes.
2.	MODUS	Modustaste. Drücken Sie diese Taste zur Auswahl von Kühlen, Trocknen und Lüften.
3.	Anzeige	LED-Anzeige für 3 Betriebsmodi durch das Drücken der MODUS-Taste (2): Kühlen, Trocknen, Lüften.
4.	Ab-Taste (-)	Die gewünschte Temperatur (16 °C – 32 °C) oder Timereinstellung verringern.
5.	Anzeige	LED-Anzeige für Lüftergeschwindigkeit (hoch & niedrig)
6.	TIMER	Zeit einstellen, um das Gerät automatisch zu starten oder zu stoppen.
7.	Lüftergeschwindigkeit	Drücken Sie diese Taste zur Auswahl der Lüftergeschwindigkeit von HOCH, und NIEDRIG
8.	Digitales Display	Die Timereinstellung und die Raumtemperatur anzeigen.
9.	Auf-Taste (+)	Die gewünschte Temperatur oder Timereinstellung erhöhen.

5.3 FERNBEDIENUNG

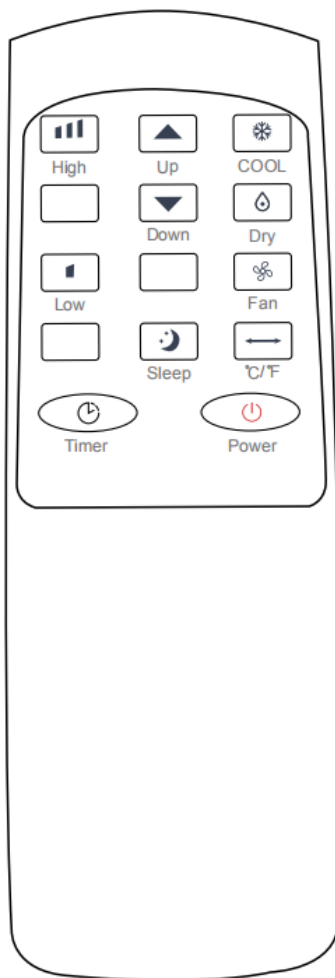

5.4 EINSTELLUNGEN

5.4.1. Ein- und Ausschalten

- ⇒ Drücken Sie die POWER-Taste zum Einschalten des Gerätes.
Das Gerät läuft standardmässig im Lüfter-Modus.
- ⇒ Drücken Sie die MODUS-Taste, um den gewünschten Betriebsmodus auszuwählen.
- ⇒ Drücken Sie die POWER-Taste erneut zum Ausschalten des Gerätes.

5.4.2. Betriebsmodus

Das Gerät verfügt über 4 Betriebsmodi: Kühlen, Belüften, Trocknen, Schlafen (Schlafmodus nur mit der Fernbedienung wählbar).

A. Raum abkühlen

Wählen Sie den Kühlmodus, um die Temperatur in Ihrem Raum zu senken.

- ⇒ Drücken Sie die MODUS-Taste wiederholt, bis die LED-Anzeige der Kühlfunktion leuchtet.
- ⇒ Drücken Sie die AUF/AB-Taste, um die Temperatur einzustellen. Die Temperatur kann zwischen 16 °C und 32 °C eingestellt werden.
- ⇒ Drücken Sie die GESCHWINDIGKEIT-Taste wiederholt, bis die gewünschte Lüftergeschwindigkeitsanzeige aufleuchtet.

Um die Richtung des Luftstroms horizontal zu steuern, verstellen Sie bitte die Lamellen von Hand.

Hinweis : Die Klimaanlage stoppt, wenn die Raumtemperatur niedriger als die gewählte Temperatur ist.

B. Raum belüften

- ⇒ Drücken Sie die MODUS-Taste wiederholt, bis die LED-Anzeige der Belüftungsfunktion (FAN) leuchtet. Im Lüftungsmodus wird die Raumluft zirkuliert, aber nicht abgekühlt.
- ⇒ Drücken Sie die GESCHWINDIGKEIT-Taste wiederholt, um die gewünschte Lüftergeschwindigkeit zu wählen.

C. Raum trocknen

⇒ Drücken Sie die MODE-Taste auf dem Bedienfeld oder der Fernbedienung, bis die LED-Anzeige der Entfeuchtungsfunktion (DRY) leuchtet. Der Benutzer sollte den Schlauch an den Wasserablauf an der Unterseite des Geräts anschliessen.

Hinweis: In diesem Modus wechselt die Lüftergeschwindigkeit auf niedrige Geschwindigkeit und kann nicht gewechselt werden.

D. Schlafmodus (nur mit der Fernbedienung)

Der Schlafmodus kann im Kühlmodus mittels der Fernbedienung aktiviert werden.

Was macht der Schlafmodus?

Nach einer Stunde wird die voreingestellte Temperatur um 1 °C erhöht, nach einer weiteren Stunde wird die voreingestellte Temperatur erneut um 1 °C erhöht.

5.4.3. **TIMER-EINSTELLUNG** (1-24 Stunden) :

Der Timer hat zwei Betriebsarten:

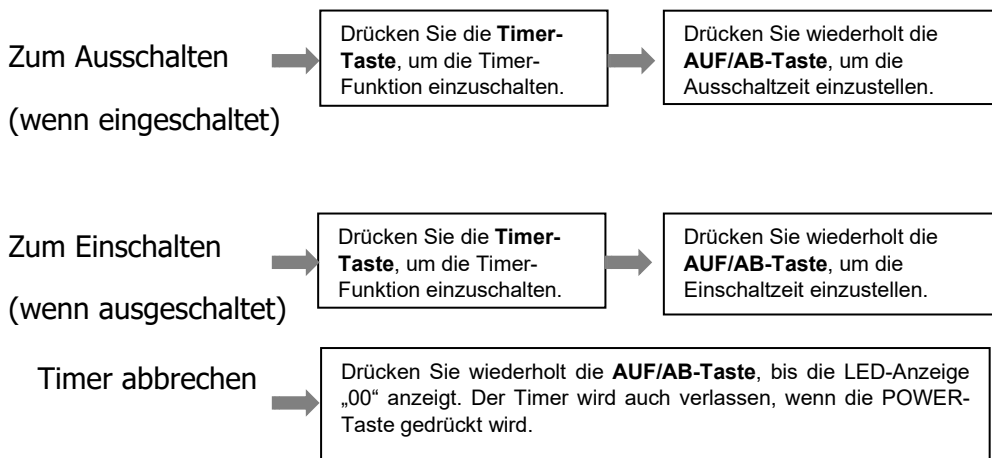

5.4.4. **Automatische Entfrostung**

Bei niedrigen Raumtemperaturen kann sich Frost während des Betriebs am Verdampfer ansammeln. Das Gerät beginnt automatisch mit der Abtauung und die POWER-Anzeige blinkt. Die Steuerung der Entfrostung ist wie folgt:

- A. Wenn die Temperatur des Verdampfers beim Kühl- und Trockenmodus - 1 °C beträgt, beginnt die Entfrostung. Der Kompressor stoppt den Betrieb für 10 Minuten oder bis der Verdampfer 7 °C erreicht. Anschliessend startet das Gerät wieder im Kühlmodus.
- B. Wenn im Modus Trocknen die Differenz zwischen Verdampfer- und Raumtemperatur unter 19 °C liegt und der Kompressor 20 Minuten im Betrieb war, so startet das Gerät die Entfrostung für 5 Minuten und die Power-Anzeige blinkt.

5.4.5. **Überspannungsschutz**

Bei einem Stromausfall gibt es eine Verzögerung von 3 Minuten, bis der Kompressor neu startet, um diesen zu schützen.

5.5 ENTWÄSSERUNG

Selbstverdampfendes System

Das Selbstverdampfungssystem verwendet das gesammelte Wasser, um die Kondensatorspule für eine bessere Leistung zu kühlen. Es ist nicht erforderlich den Wassertank im Kühlbetrieb zu leeren, ausser bei hoher Luftfeuchtigkeit oder im Entfeuchtungsbetrieb.

Schliessen Sie für den Dauerbetrieb oder den unbeaufsichtigten Betrieb den Ablaufschlauch an das Gerät an. Kondenswasser kann so in einen Eimer oder in einen Ablauf abgeführt werden. Achten Sie darauf, dass der Schlauch eine minimale Neigung nach unten hat, um einen Rückstau des Kondenswassers zu vermeiden.

- Schalten Sie das Gerät vor dem Betrieb aus.
- Ziehen Sie den Gummipfropfen der Ablauföffnung raus.
- Schliessen Sie den Schlauch ordnungsgemäss an und stellen Sie sicher, dass er nicht geknickt ist.
- Setzen Sie das Schlauchende in einen Ablauf oder einen Eimer. Stellen Sie sicher, dass Wasser ungehindert aus dem Gerät abfliessen kann.

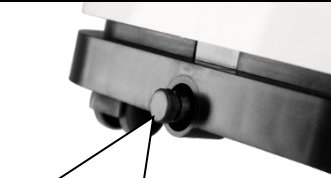

Entfernen Sie den Gummipfropfen.

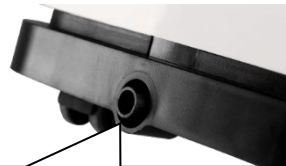

Ablaufschlauch (Innendurchmesser = 16 mm)

Wasserüberlauf vermeiden:

- Damit kein Unterdruck im Ablaufschlauch entsteht, ist dieser mit einer Neigung von mindestens 20 Grad nach unten zu neigen, damit das Wasser ungehindert ablaufen kann.
- Vermeiden Sie einen Knick im Schlauch, damit das Wasser ungehindert abfliessen kann.

6. REINIGUNG UND PFLEGE

6.1. REINIGUNG DES LUFTFILTERS (alle zwei Wochen)

Staub sammelt sich am Filter und behindert den Luftstrom. Ein eingeschränkter Luftstrom kann die Effizienz des Klimageräts beeinträchtigen und im Extremfall sogar zu Schäden führen.

Der Luftfilter sollte regelmässig, alle zwei Wochen, gereinigt werden. Wenn kein Luftfilter vorhanden ist, darf das Gerät nicht betrieben werden, da sonst der Verdampfer verschmutzt wird.

1. Drücken Sie die POWER-Taste, um das Gerät auszuschalten. Ziehen Sie den Stecker aus der Steckdose.
2. Entfernen Sie den Filter vom Gerät.
3. Verwenden Sie einen Staubsauger, um den Staub vom Filter abzusaugen.
4. Drehen Sie den Filter um und spülen Sie den Luftfilter unter fließendem Wasser. Lassen Sie das Wasser entgegen der Luftströmung durch den Filter laufen. Lassen Sie den Filter an der Luft trocknen, bevor Sie ihn wieder einsetzen.



Abb.1. Schalten Sie das Gerät aus und entfernen Sie den Luftfilter.



Abb.2. Spülen Sie den Luftfilter unter fließendem Wasser.

7. FEHLERBEHEBUNG

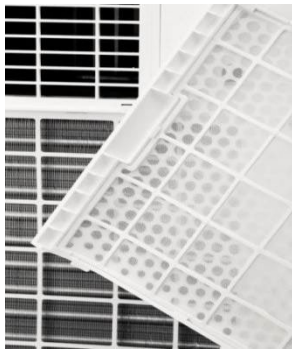
Problem		Überprüfung	Lösung
Das Gerät funktioniert nicht.		✓ Überprüfen Sie die Stromversorgung.	➤ Stecken Sie das Netzkabel fest in die Steckdose.
		✓ Überprüfen Sie, ob die Wasserstandsanzeige leuchtet.	➤ Leeren Sie die Auffangwanne, indem Sie den Gummipfropfen entfernen.
		✓ Überprüfen Sie die Raumtemperatur.	➤ Die Betriebstemperatur muss 5 bis 35 °C betragen.
Das Gerät arbeitet mit reduzierter Leistung.		✓ Überprüfen Sie den Luftfilter auf Verschmutzung.	➤ Reinigen Sie ggf. den Luftfilter.
		✓ Überprüfen Sie, ob der Luftkanal blockiert ist.	➤ Lösen Sie die Blockierung.
		✓ Überprüfen Sie, ob Türen oder Fenster geöffnet sind.	➤ Schliessen Sie Türen und Fenster.
		✓ Überprüfen Sie, ob der gewünschte Betriebsmodus ausgewählt und die Temperatur richtig eingestellt wurde.	➤ Stellen Sie den Modus und die Temperatur gemäss den Anweisungen auf Seiten 21 und 22 ein.
		✓ Der Abluftschlauch ist getrennt.	➤ Stellen Sie sicher, dass der Abluftschlauch fest angeschlossen ist.
Wasserleck		✓ Überlauf beim Bewegen des Gerätes.	➤ Leeren Sie den Wassertank vor dem Transport.
		✓ Überprüfen Sie, ob der Ablaufschlauch geknickt oder verbogen ist.	➤ Richten Sie den Schlauch gerade.
Übermässiger Lärm		✓ Überprüfen Sie, ob das Gerät sicher positioniert ist.	➤ Stellen Sie das Gerät auf einen ebenen und festen Boden.
		✓ Überprüfen Sie, ob lose Teile vorhanden sind.	➤ Befestigen bzw. lassen Sie die Teile einrasten.
		✓ Das Geräusch klingt nach fliessendem Wasser.	➤ Das Geräusch kommt vom fliessenden Kältemittel. Das ist normal.
Fehlercodes	E0	✓ Kommunikationsfehler zwischen Hauptleiterplatte und Anzeige.	➤ Überprüfen Sie die Verkabelung der Hauptleiterplatte auf Beschädigungen.

E1	✓ Fehler des Raumtemperatursensors	➤ Überprüfen Sie die Verbindung. Reinigen oder tauschen Sie den Temperatursensor aus.
E2	✓ Fehler des Spulentemperatursensors.	➤ Überprüfen Sie die Verbindung. Reinigen oder tauschen Sie den Temperatursensor aus.
Ft	✓ Alarm für den hohen Pegel des Kondenswassers.	➤ Entfernen Sie den Gummipfropfen und leeren Sie den Wassertank.

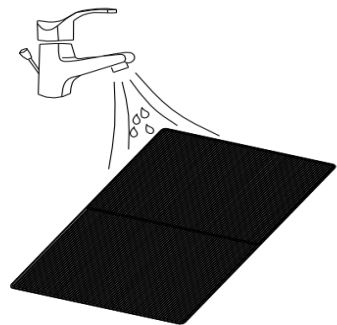
8. GARANTIE

Die Garantiezeit von 2 Jahren beginnt ab Lieferdatum.

Im Falle eines Garantieanspruchs wird ein defektes Gerät entweder repariert oder gegen einen gleichwertigen Ersatz ausgetauscht. Wird die Garantie in Anspruch genommen verlängert sich die Garantie nicht, sondern läuft weiter.

Wenden Sie sich bei einem Defekt des Geräts an den Kundenservice des Händlers, bei dem das Gerät gekauft wurde. Bitte geben Sie bei jeder Kontaktaufnahme Ihre Bestell- oder Rechnungsnummer an. Senden Sie bitte keine Geräte ohne Voranmeldung zurück.

Beachten Sie bitte, dass nicht jeder technische Defekt innerhalb der Garantiezeit zwingend ein Garantiefall sein muss. Der Garantieanspruch wird in Fällen wie Elementarschäden, Feuchtigkeitsschäden, Schlag- oder Sturzschäden, natürliche Abnutzung, Fehlmanipulationen, Beschädigungen durch Einwirkung von aussen sowie Eingriffe in das Produkt oder dessen Modifikation, in der Regel abgelehnt.

Bei Fragen oder Unsicherheiten besuchen Sie bitte das ecofort Support Center auf support.ecofort.ch. Hier finden Sie die aktuellsten Lösungen und Hilfen zu Ihrem Produkt.

ecofort AG

Ipsachstrasse 16

CH-2560 Nidau

+41 (0) 32 322 31 11

support@ecofort.ch

<https://ecofort.ch>

9. AUSSERBETRIEBNAHME

9.1. LAGERUNG

Langzeitlagerung - Wenn Sie das Gerät längere Zeit nicht benutzen (mehr als ein paar Wochen), sollten Sie es am besten reinigen und vollständig trocknen lassen. Bitte lagern Sie das Gerät gemäss den folgenden Schritten:

1. Trennen Sie das Gerät von der Stromversorgung. Entfernen Sie den Abluftschlauch und den Fensterschiebersatz.
2. Lassen Sie das restliche Wasser aus dem Gerät ab.
3. Reinigen Sie den Filter und lassen diesen vollständig trocknen.
4. Setzen Sie den Filter wieder ein.
5. Das Gerät muss sich während der Lagerung in aufrechter Position befinden.
6. Lagern Sie das Gerät in einem gut belüfteten, trockenen Raum.

ACHTUNG:

Der Verdampfer im Inneren der Maschine muss vor der Lagerung getrocknet werden, um Beschädigungen und Schimmel zu vermeiden. Trennen Sie das Gerät von der Stromversorgung und lassen Sie es an einem belüfteten Ort trocknen. Eine andere Art zum Trocknen des Geräts besteht darin, den Feuchtigkeitspunkt mehr als 5% über der Umgebungsfeuchtigkeit einzustellen, damit der Ventilator den Verdampfer einige Stunden lang trocknen muss.

9.2. ENTSORGUNG

Entsorgen Sie elektrische Geräte nicht als unsortierten Hausmüll, sondern verwenden Sie separate Sammeleinrichtungen.

Wenden Sie sich an Ihren Händler oder die zuständige Behörde, um weitere Informationen zur Entsorgung zu erhalten.





ecoQ CoolAir 10

Climatiseur mobile

Mode d'emploi



Réfrigérant écologique R290

CE



R290

Merci d'avoir choisi ecofort.

SOMMAIRE

1. AVANT UTILISATION	33
2. POUR VOTRE SECURITE	36
3. APERCU DU PRODUIT	42
4. INSTALLATION	44
5. FONCTIONNEMENT	49
6. NETTOYAGE ET ENTRETIEN	56
7. DEPANNAGE	57
8. GARANTIE	59
9. MISE HORS SERVICE	60

1. AVANT UTILISATION

1.1 DESCRIPTION DU PRODUIT

Les climatiseurs mobiles d'ecofort AG sont des solutions de refroidissement adaptées à chaque type de pièce et créent une agréable atmosphère d'intérieur lors des chaudes journées d'été. En plus de rafraîchir, ces appareils sont également capables de ventiler et de déshumidifier. L'utilisation des climatiseurs ecofort est conseillée dans les bureaux, les chambres à coucher (pour un refroidissement pendant la journée), la cuisine, les résidences temporaires, les locaux techniques, les garages et tout autre endroit où un rafraîchissement temporaire est souhaité ou lorsqu'une installation permanente d'un système de climatisation professionnel n'est pas possible.

Le R290, respectueux de l'environnement, est utilisé comme réfrigérant. Les réfrigérants respectueux de l'environnement sont obligatoires depuis janvier 2020. Le R290 est le plus utilisé dans l'UE et en Suisse. Il est utilisé dans la plupart des appareils domestiques, tels que réfrigérateurs, climatiseurs et déshumidificateurs. Le R290 n'a pas d'effet nocif sur la couche d'ozone.

1.2 DETAIL DES SYMBOLES UTILISES



Cet appareil utilise un réfrigérant inflammable.

Avertissement

En cas de fuite de réfrigérant, au contact du feu ou de radiateurs, des gaz nocifs sont générés et il existe un risque d'incendie.



Veuillez lire attentivement ce mode d'emploi avant la mise en service.

Conseils de sécurité

- Cet appareil convient aussi bien à une utilisation par les professionnels ou utilisateurs formés dans le commerce ou l'industrie, qu'à une utilisation privée par les particuliers.
- L'utilisation de cet appareil est réservée aux adultes et aux enfants de 8 ans ou plus. Cet appareil peut également être utilisé par les personnes ayant des capacités physiques, sensorielles ou mentales limitées ou un manque d'expérience et de connaissances sous la supervision d'une personne responsable de leur sécurité.
- **Le circuit de réfrigérant est confiné. Les réparations ne doivent être effectuées que par des techniciens qualifiés.**
- Le réfrigérant R290 (propane) est inodore, inflammable et plus lourd que l'air.
- Si une fuite ou des dommages sont détectés, ventilez la pièce et contactez votre revendeur.
- N'utilisez pas de flamme nue, de cigarette ou d'autre source d'étincelles à proximité du climatiseur.

LE NON-RESPECT DE CES AVERTISSEMENTS PEUT PROVOQUER DES EXPLOSIONS, DES BLESSURES POTENTIELLEMENT MORTELLES ET DES DOMMAGES MATÉRIELS.

2. SECURITE



ATTENTION

Veillez lire attentivement ce mode d'emploi avant d'utiliser l'appareil.

2.1 PRECAUTIONS D'UTILISATION

AVERTISSEMENT - pour réduire les risques d'incendie, de choc électrique, de blessures physiques ou de dommages matériels :

- Si le câble d'alimentation est endommagé, il doit être réparé par le fabricant, son distributeur ou une personne qualifiée afin d'éviter tout danger.
- Cet appareil doit être débranché avant toute intervention de maintenance.
- Cet appareil doit toujours fonctionner à la tension, à la fréquence et à la puissance nominale spécifiées sur la plaque signalétique de l'appareil.
- Utilisez toujours une prise mise à la terre.
- Débranchez le câble d'alimentation avant tout nettoyage de l'appareil ou lorsque celui-ci n'est pas utilisé pendant période prolongée.
- N'utilisez pas l'appareil avec les mains mouillées. Assurez-vous qu'aucune éclaboussure d'eau n'atteint l'appareil.

- N'exposez pas l'appareil à la pluie, à l'humidité ou autres liquides.
- Ne laissez jamais l'appareil fonctionner sans surveillance. N'inclinez pas l'appareil.
- Ne débranchez pas le câble d'alimentation pendant le fonctionnement.
- Ne tirez pas sur le câble pour le retirer, mais sur la fiche.
- N'utilisez pas de rallonge ou de prise à adaptateur.
- Ne placez aucun objet sur l'appareil.
- Ne montez pas sur l'appareil et ne vous asseyez pas dessus.
- N'insérez pas les doigts ou d'objet dans la sortie d'air.
- Ne touchez pas à l'entrée d'air ou aux ailettes en aluminium de l'appareil.
- N'utilisez pas l'appareil s'il est tombé, endommagé ou s'il présente des signes de dysfonctionnement.
- N'utilisez jamais de produit chimique dans le nettoyage de l'appareil.
- Gardez l'appareil à l'écart du feu, des objets inflammables ou explosifs.
- L'installation doit être conforme à toutes les réglementations locales ou nationales.
- L'appareil doit être stocké dans une pièce sans matériau inflammable (pas de flamme nue à proximité d'appareils fonctionnant au gaz).
- L'appareil doit être stocké de manière à éviter tout dégât physique.

- Gardez à l'esprit que le réfrigérant est inodore.
- L'appareil ne doit pas être installé dans une pièce non ventilée si cette pièce fait moins de 10 m².
- Gardez les ouvertures de ventilation libres de tout obstacle.
- L'appareil doit être stocké dans un endroit bien ventilé.



ATTENTION

Toutes les personnes qui travaillent sur le circuit réfrigérant doivent disposer du certificat approprié.

Les travaux de maintenance sur l'appareil ne doivent être effectués que par le fabricant de l'appareil ou un technicien disposant d'une certification appropriée.

Pour tout problème ou question, veuillez contacter votre distributeur.

2.2 PRECAUTIONS DE SECURITE LORS DE L'ENTRETIEN

Veillez suivre les instructions ci-dessous lorsque vous effectuez des travaux de maintenance ou d'entretien sur l'appareil.

2.2.1 Vérification de la zone de travail

Avant toute intervention sur une machine contenant un réfrigérant inflammable, un contrôle de sécurité doit être effectué. Le risque d'incendie est ainsi réduit au minimum. Les mesures de précaution suivantes doivent être observées lors de l'entretien du système de refroidissement.

2.2.2 Déroulement des interventions

Les interventions doivent être exécutées selon un processus contrôlé afin de minimiser les risques de fuites de gaz ou de vapeurs.

2.2.3 Zone de travail

Le personnel spécialisé et toute autre personne travaillant dans l'environnement proche doivent être informés des travaux à effectuer. Il convient d'éviter de travailler dans des espaces confinés. La zone de travail doit être isolée. Assurez-vous de l'absence de matériaux inflammables dans l'environnement proche.

2.2.4 Vérification du réfrigérant

La zone de travail doit faire l'objet d'un contrôle au moyen d'un détecteur de réfrigérant approprié avant et pendant l'intervention. Le technicien doit avoir connaissance de la présence de réfrigérant potentiellement inflammable dans l'air. Le localisateur de fuites doit être adapté aux fluides frigorigènes inflammables, ce qui signifie qu'il ne doit pas produire d'étincelle et qu'il doit être complètement étanche.

2.2.5 Extincteur

Placez un extincteur à poudre ou à CO₂ près de la zone de travail.

2.2.6 Sources d'étincelles

Dans les sites de fabrication, de réparation ou de maintenance de systèmes réfrigérants, toute source d'étincelle doit être écartée de manière à réduire au maximum les risques d'incendie et d'explosion.

Il convient de s'assurer qu'aucun risque d'inflammation ou d'incendie n'est à craindre dans la zone autour de l'appareil avant toute opération sur celui-ci. Des panneaux "Interdiction de fumer" doivent être installés.

2.2.7 Zone de ventilation

Assurez-vous que la zone de travail est à l'extérieur ou bien ventilée avant d'intervenir sur l'appareil. La ventilation ne doit pas être interrompue pendant l'intervention. La ventilation doit pouvoir disperser le réfrigérant libéré en toute sécurité et le conduire de préférence à l'extérieur.

2.2.8 Vérifier le réfrigérant

Lors du remplacement de composants électriques, ceux-ci doivent être adaptés à l'usage qui en est fait et au cahier des charges. Les directives de maintenance et d'entretien du fabricant doivent être suivies à tout moment. Pour tout problème ou question, veuillez contacter le service technique du fabricant.

Les vérifications suivantes doivent être effectuées :

- le niveau de remplissage correspond à la taille du volume dans lequel les composants réfrigérants sont installés.
- la ventilation fonctionne parfaitement et n'est pas bloquée.
- en cas d'utilisation d'un circuit de refroidissement indirect, la présence de réfrigérant doit être vérifiée dans ce circuit secondaire.
- l'identification de l'appareil est toujours visible et clairement reconnaissable. Les marquages et signes illisibles doivent faire l'objet d'une rectification.

2.2.9 Vérifier les appareils électriques

La réparation et l'entretien de composants électriques doivent inclure des contrôles de sécurité initiaux et des contrôles des matériels. En cas de défaut pouvant affecter la sécurité, l'appareil ne doit pas être raccordé au secteur tant que le défaut n'a pas été corrigé.

Au nombre des contrôles de sécurité initiaux doivent figurer :

- Décharge de condensateurs : cette opération doit être effectuée en toute sécurité pour éviter la production d'étincelles.
- Lors du remplissage ou de la vidange du liquide de refroidissement, aucun composant ou câble électrique ne doit être à nu.
- S'assurer que la mise à la terre ne subit aucune interruption.



ATTENTION !

Cet appareil ne doit être installé que dans les pièces de plus de 10 m².

N'utilisez pas l'appareil dans les endroits où des gaz inflammables sont susceptibles de s'échapper.

3. APERCU DU PRODUIT

3.1 COMPOSANTS ET FONCTIONS

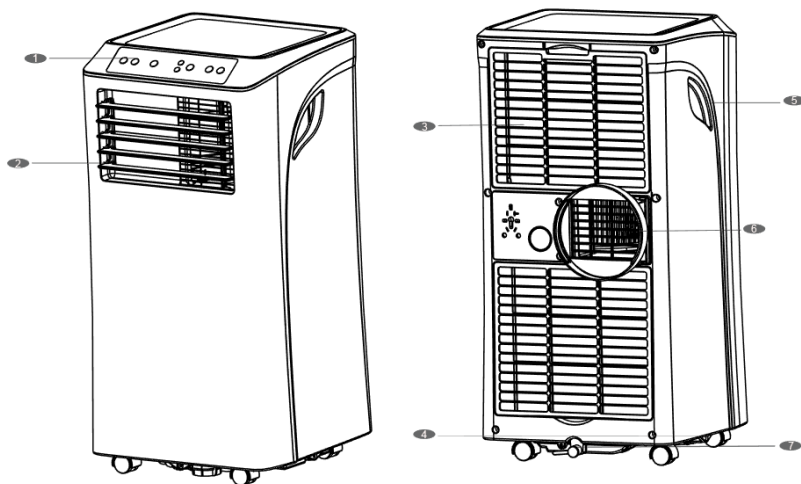

1	Tableau de bord	4	Câble	6	Sortie d'air
2	Sortie d'air avec ailettes réglables	5	Poignées	7	Ouverture de vidange avec bouchon d'étanchéité
3	Évaporateur / entrée d'air				

Remarque : Le schéma n'est fourni qu'à titre de référence. Reportez-vous au climatiseur pour les détails.

3.2 PROPRIETES

- ✓ Grande capacité dans un format compact avec fonctions de refroidissement, de déshumidification et de ventilation.
- ✓ Réglage de la température et affichage
- ✓ Indicateur numérique LED
- ✓ Commande électronique avec minuterie intégrée et mode veille
- ✓ Arrêt automatique lorsque le réservoir d'eau est plein
- ✓ Redémarrage automatique en cas de panne de courant
- ✓ Fonction de dégivrage automatique à basse température ambiante
- ✓ Télécommande
- ✓ Ventilateur 2 vitesses
- ✓ Roulettes pour déplacement facile

4. INSTALLATION

4.1 DEBALLAGE

Déballez le carton et sortez l'appareil et ses accessoires.

Après déballage, contrôlez la présence éventuelle de dommages ou rayures.

- Accessoires :
1. Tuyau d'évacuation d'air
 2. Raccord de tuyau
 3. Adaptateur pour fenêtre
 4. Télécommande
 5. Jeu de glissières pour fenêtre

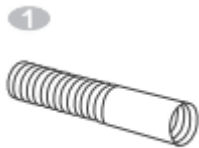

4.2 CHOIX DE L'EMPLACEMENT

- Maintenez l'appareil en position verticale pendant au moins 24 heures avant allumage.
- Placez l'appareil sur une surface stable et de niveau avec un dégagement d'au moins 50 cm pour assurer une bonne circulation de l'air.
- Cet appareil ne doit pas être utilisé trop près des murs, rideaux et autres objets car ceux-ci peuvent bloquer l'entrée et la sortie d'air. Gardez par conséquent l'entrée et la sortie d'air libres de tout obstacle.

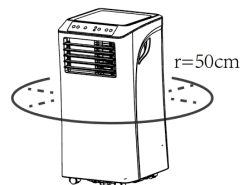

N'utilisez **pas** l'appareil dans les situations suivantes :

- Présence d'une source de chaleur telle qu'un radiateur, poêle et autre élément chauffant.
- Exposition directe à la lumière du soleil
- Vibrations mécaniques
- Poussière excessive
- Ventilation insuffisante
- Surface non plane

ATTENTION !



N'utilisez pas l'appareil dans les endroits où des gaz inflammables sont susceptibles de s'échapper.

4.3 FIXER LE TUYAU D'ÉCHAPPEMENT

L'air chaud (humide) qui s'échappe doit être mené à l'extérieur pour assurer le refroidissement.

CONSEIL : Gardez le tuyau d'échappement aussi court que possible pour parvenir au meilleur refroidissement possible.

Etape 1 : Reliez le raccord à une extrémité du tuyau d'échappement.

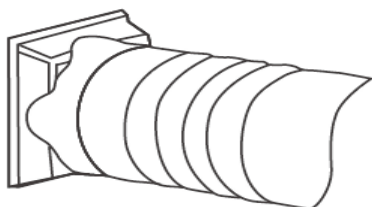

Etape 2 : Connectez l'adaptateur pour fenêtre à l'extrémité opposée du tuyau d'échappement.

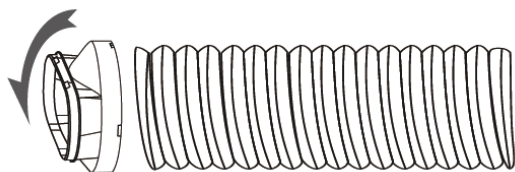

Etape 3 : Ajustez la longueur du tuyau d'évacuation d'air réglable à votre fenêtre. Plus le tuyau est court, plus l'effet de refroidissement est élevé. Raccordez le tuyau d'évacuation d'air au jeu de glissières pour fenêtre.



Etape 4 : Fermez la fenêtre pour installer le jeu de glissières pour fenêtre. Le jeu de glissières pour fenêtre doit tenir en position et être au besoin fixé par ruban adhésif. Pour une efficacité maximale, il est recommandé d'obturer de manière étanche d'éventuels intervalles entre l'adaptateur et le côté de la fenêtre.

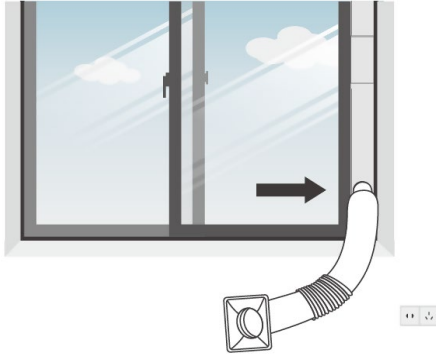

Etape 5 : Reliez le raccord de tuyau à l'embout du tuyau d'évacuation d'eau de l'appareil.

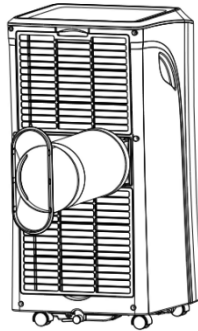

Etape 6 : Adaptez la longueur du tuyau réglable d'évacuation d'eau. Évitez de plier les conduites. Placez l'appareil à proximité d'une prise électrique.

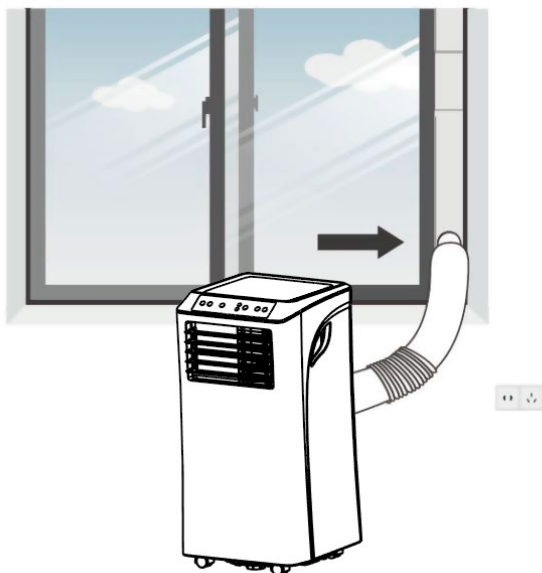

Etape 7 : Ajustez les ailettes de la sortie d'air. Insérez la fiche secteur dans la prise et allumez l'appareil.

5. FONCTIONNEMENT

5.1 PANNEAU DE COMMANDE ET AFFICHAGE

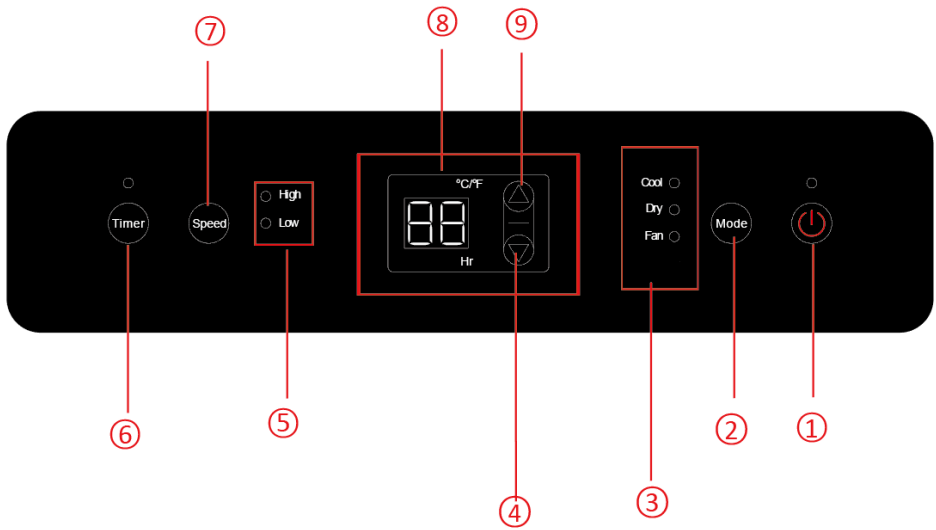

5.2 DESCRIPTION DES FONCTIONS

1.	POWER (LED)	Bouton d'allumage ou d'extinction de l'appareil.
2.	MODE	Bouton Mode. Appuyez sur ce bouton pour sélectionner le refroidissement, le séchage et la ventilation.
3.	Indicateur	Indicateur LED pour les 3 modes de fonctionnement par appui sur le bouton MODE (2) : refroidissement, séchage, ventilation.
4.	Touche bas (-)	Réduisez la température souhaitée (16 °C - 32 °C) ou le réglage de minuterie.
5.	Indicateur	Indicateur LED pour la vitesse du ventilateur (haute et basse)
6.	TIMER	Réglez l'heure de démarrage ou d'arrêt automatique de l'appareil.
7.	Vitesse du ventilateur	Appuyez sur ce bouton pour sélectionner la vitesse du ventilateur parmi HAUT et BAS
8.	Affichage numérique	Affiche le réglage de minuterie et la température ambiante.
9.	Touche haut (+)	Augmentez la température souhaitée ou le réglage de minuterie.

5.3 TELECOMMANDE



5.4. REGLAGES

5.4.1. Allumage et extinction

- ⇒ Appuyez sur le bouton POWER pour allumer l'appareil.
L'appareil fonctionne par défaut en mode ventilation.
- ⇒ Appuyez sur le bouton MODE pour sélectionner le mode de fonctionnement souhaité.
- ⇒ Appuyez de nouveau sur le bouton POWER pour éteindre l'appareil.

5.4.2. Modes de fonctionnement

L'appareil dispose de 4 modes de fonctionnement : refroidissement, ventilation, séchage, mise en veille (le mode veille ne peut être sélectionné qu'avec la télécommande).

A. Refroidir une pièce

Sélectionnez le mode refroidissement afin d'abaisser la température de la pièce.

- ⇒ Appuyez plusieurs fois sur le bouton MODE jusqu'à ce que l'indicateur LED de la fonction refroidissement s'allume.
- ⇒ Appuyez sur le bouton HAUT/BAS pour ajuster la température. La température peut être réglée entre 16 °C et 32 °C.
- ⇒ Appuyez plusieurs fois sur le bouton VITESSE jusqu'à ce que l'indicateur de vitesse du ventilateur s'allume.

Pour contrôler la direction du flux d'air à l'horizontale, veuillez régler les lamelles à la main.

Remarque : Le climatiseur s'arrête lorsque la température ambiante est inférieure à la température choisie.

B. Ventiler la pièce

- ⇒ Appuyez plusieurs fois sur le bouton MODE jusqu'à ce que l'indicateur LED de la fonction de ventilation (VENTILATEUR) s'allume. En mode ventilation, l'air ambiant circule mais n'est pas refroidi.
- ⇒ Appuyez de manière répétée sur le bouton VITESSE pour choisir la vitesse de ventilation souhaitée.

C. Sécher la pièce

⇒ Appuyez sur le bouton MODE du panneau de commande ou de la télécommande jusqu'à ce que l'indicateur LED de la fonction de déshumidification (SECHAGE) s'allume. L'utilisateur doit raccorder le tuyau à l'évacuation d'eau au bas de l'appareil.

Remarque : Dans ce mode, la vitesse du ventilateur est réglée sur une basse vitesse et ne peut pas être modifiée.

D. Mode veille (uniquement avec la télécommande)

Le mode veille peut être activé en mode refroidissement au moyen de la télécommande.

Que fait le mode veille ?

La température préréglée est augmentée de 1 °C au bout d'une heure puis, à l'issue d'une autre heure, la température préréglée est de nouveau augmentée de 1 °C.

5.4.3. REGLAGE DE LA MINUTERIE (1-24 heures) :

La minuterie présente deux modes de fonctionnement :

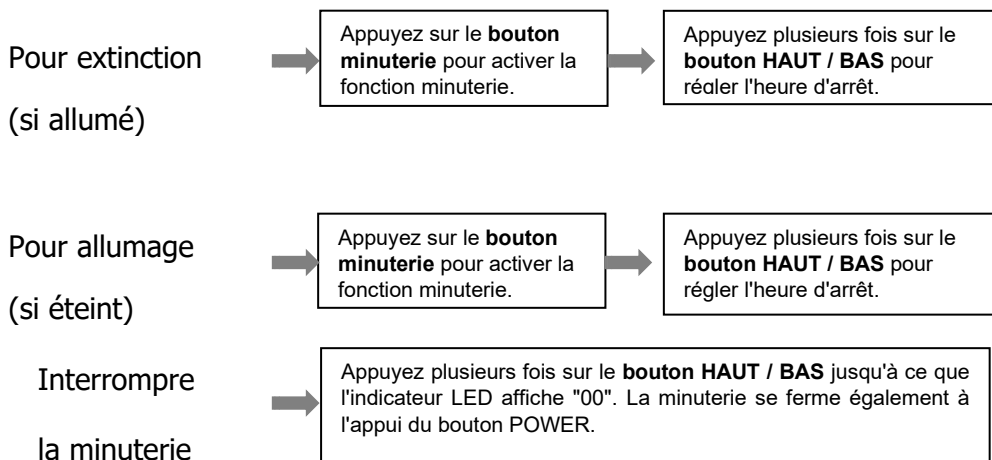

5.4.4. Dégivrage automatique

A basse température, du givre peut s'accumuler sur l'évaporateur pendant le fonctionnement. L'appareil lance le dégivrage automatiquement et l'indicateur POWER clignote. Le contrôle du dégivrage fonctionne comme suit :

- Lorsque la température de l'évaporateur atteint $-1\text{ }^{\circ}\text{C}$ en mode refroidissement ou séchage, le dégivrage commence. Le compresseur s'arrête de fonctionner pendant 10 minutes ou jusqu'à ce que l'évaporateur atteigne $7\text{ }^{\circ}\text{C}$. L'appareil redémarre ensuite en mode refroidissement.
- Si la différence entre la température de l'évaporateur et la température ambiante est inférieure à $19\text{ }^{\circ}\text{C}$ en mode séchage et que le compresseur a fonctionné pendant 20 minutes, l'appareil dégivre pendant 5 minutes et l'indicateur POWER clignote.

5.4.5. Protection contre les surtensions

En cas de panne de courant, un délai de 3 minutes s'écoule avant redémarrage du compresseur pour le protéger.

5.5 EVACUATION DE L'EAU

Système auto-évaporateur

Le système d'auto-évaporation utilise l'eau collectée pour refroidir le serpentin de condenseur pour parvenir aux meilleures performances de refroidissement. Il n'est pas nécessaire de vider le réservoir d'eau en mode refroidissement, sauf en cas d'humidité de l'air élevée ou en mode déshumidification.

Raccordez le tuyau d'évacuation d'eau à l'appareil pour un fonctionnement continu ou sans surveillance. L'eau condensée peut ainsi être évacuée vers un seau ou un drain. Assurez-vous que le tuyau présente une pente descendante minimale afin d'empêcher la stagnation du condensat.

- Eteignez l'appareil avant utilisation.
- Enlevez l'obturateur caoutchouc de l'ouverture d'évacuation.
- Raccordez le tuyau de manière appropriée et assurez-vous qu'il n'est pas plié.
- Placez l'extrémité du tuyau dans une conduite de drainage ou un seau. Assurez-vous que l'eau peut sortir de l'appareil sans obstacle.

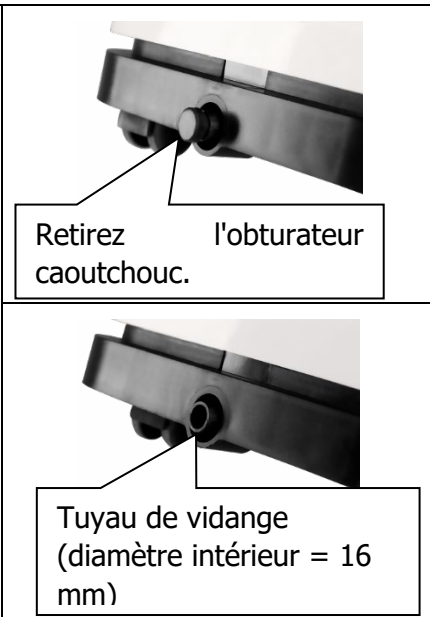

6. NETTOYAGE ET ENTRETIEN

6.1. NETTOYAGE DU FILTRE À AIR (toutes les deux semaines)

La poussière s'accumule sur le filtre et entrave la circulation de l'air. Un débit d'air restreint peut affecter l'efficacité du climatiseur, voire l'endommager dans des cas extrêmes.

Le filtre à air doit être nettoyé régulièrement, toutes les deux semaines. En l'absence de filtre à air, l'appareil ne doit pas être utilisé, au risque d'encrasser l'évaporateur.

1. Appuyez sur le bouton POWER pour éteindre l'appareil. Débrancher le câble de la prise.
2. Retirez le filtre de l'appareil.
3. Utilisez un aspirateur pour retirer la poussière du filtre.
4. Retournez le filtre et rincez le filtre à air à l'eau courante. Laissez l'eau traverser le filtre à contre-courant du flux d'air. Laissez sécher le filtre à l'air libre avant de le réinstaller.



Fig.3. Eteignez l'appareil et retirez le filtre à air.

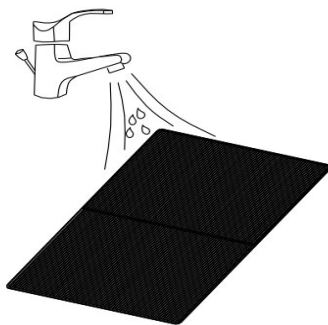

Fig.4. Rincez le filtre à air à l'eau courante.

7. GUIDE DE DEPANNAGE

Problème		Vérification	Solution
L'appareil ne fonctionne pas.		✓ Vérifiez l'alimentation électrique.	➤ Branchez fermement le cordon d'alimentation dans la prise.
		✓ Vérifiez si l'indicateur du niveau d'eau est allumé.	➤ Videz le bac de collecte en retirant l'obturateur en caoutchouc.
		✓ Vérifiez la température ambiante.	➤ La température de fonctionnement doit être de 5 à 35 °C.
L'appareil fonctionne à puissance réduite.		✓ Vérifiez l'encrassement du filtre à air.	➤ Nettoyez le filtre à air, le cas échéant.
		✓ Vérifiez si le conduit d'air est bloqué.	➤ Désencombrez le conduit d'air.
		✓ Vérifiez si les portes ou les fenêtres sont ouvertes.	➤ Fermez les portes et les fenêtres.
		✓ Vérifiez que le mode de fonctionnement souhaité a été sélectionné et que la température a été réglée correctement.	➤ Réglez le mode et la température conformément aux instructions des pages 21 et 22.
		✓ Le tuyau d'évacuation d'air est déconnecté.	➤ Assurez-vous que le tuyau d'évacuation d'air est fermement raccordé.
Fuites d'eau		✓ Débordement lors du déplacement de l'appareil.	➤ Videz le réservoir d'eau avant le transport.
		✓ Vérifiez si le tuyau d'évacuation est plié ou recourbé.	➤ Redressez le tuyau.
Bruit excessif		✓ Vérifiez que l'appareil est correctement positionné.	➤ Placez l'appareil sur une surface plane et ferme.
		✓ Vérifiez si des pièces ont pu se détacher.	➤ Fixez ou réenclenchez les pièces correspondantes.
		✓ Un bruit de type écoulement d'eau est apparu.	➤ Le bruit provient de l'écoulement du fluide frigorigène. C'est normal.
Codes d'erreur	E0	✓ Erreur de communication entre le circuit imprimé principal et l'écran.	➤ Vérifiez que le câblage du circuit imprimé principal n'est pas endommagé.

E1	✓ Erreur du capteur de température ambiante	➤ Vérifiez la liaison. Nettoyez ou remplacez le capteur de température.
E2	✓ Erreur du capteur de température de la bobine.	➤ Vérifiez la liaison. Nettoyez ou remplacez le capteur de température.
Ft	✓ Alarme de niveau de condensat élevé.	➤ Retirez l'obturateur en caoutchouc et videz le réservoir d'eau.

8. GARANTIE

La période de garantie de 2 ans commence à partir de la date de livraison.

Dans le cas d'une demande de garantie, un appareil défectueux sera soit réparé, soit remplacé par un remplacement équivalent. Si la garantie est réclamée, la garantie ne sera pas prolongée mais continuera de fonctionner.

En cas de dysfonctionnement de l'appareil, contactez le centre de service du détaillant où l'appareil a été acheté. Veuillez indiquer votre numéro de commande ou de facture à chaque contact. Veuillez ne renvoyer aucun appareil sans préavis.

Veuillez noter que tous les défauts techniques dans la période de garantie ne doivent pas nécessairement être une réclamation de garantie. La demande de garantie est généralement rejetée dans des cas tels que les dommages élémentaires, l'humidité, les chocs ou les chutes, l'usure naturelle, les manipulations incorrectes, les dommages causés par des influences externes et les interférences avec le produit ou sa modification.

Si vous avez des questions ou des incertitudes, veuillez visiter le centre d'assistance ecofort sur support.ecofort.ch. Vous trouverez ici les dernières solutions et l'aide pour votre produit.

ecofort AG

Ipsachstrasse 16

CH-2560 Nidau

+41 (0) 32 322 31 11

support@ecofort.ch

<https://ecofort.ch>

9. MISE HORS SERVICE

9.1 STOCKAGE

Stockage de long terme - Si vous deviez ne pas utiliser l'appareil pendant une longue période (au-delà de quelques semaines), il est préférable de le nettoyer et de le laisser sécher complètement.

Veillez stocker l'appareil en respectant les étapes suivantes :

1. Débranchez l'appareil de l'alimentation électrique. Retirez le tuyau d'évacuation d'air et le jeu de glissières pour fenêtre.
2. Videz l'eau restante de l'appareil.
3. Nettoyez le filtre et laissez-le sécher complètement.
4. Remettez le filtre en place.
5. L'appareil doit rester en position verticale pendant le stockage.
6. Conservez l'appareil dans une pièce sèche et bien ventilée.

ATTENTION :

L'évaporateur situé à l'intérieur de la machine doit être séché avant le stockage pour éviter tout dommage et l'apparition de moisissure. Débranchez l'appareil de l'alimentation électrique et laissez-le sécher dans un endroit aéré. Une autre façon de sécher l'appareil consiste à régler le point d'humidité à plus de 5% au-dessus de l'humidité ambiante afin que le ventilateur puisse faire sécher l'évaporateur pendant plusieurs heures.

9.2 ELIMINATION

Ne jetez pas les appareils électriques avec les déchets ménagers non triés, mais utilisez des installations de collecte séparées.

Adressez-vous à votre revendeur ou à l'autorité responsable pour plus d'informations sur l'élimination.





ecoQ CoolAir 10

Condizionatore d'aria portatile

Manuale d'uso



CE



R290

(Con refrigerante ecologico R290)

LEGGERE E CONSERVARE QUESTE ISTRUZIONI

INDICE

1. PRIMA DELL'USO	64
2. PER LA VOSTRA SICUREZZA	68
3. PANORAMICA DEL PRODOTTO	75
4. MONTAGGIO	77
5. FUNZIONAMENTO	82
6. PULIZIA E MANUTENZIONE	89
7. RISOLUZIONE DEI PROBLEMI	91
8. GARANZIA.....	93
9. DISMISSIONE	94

1.1 DESCRIZIONE DEL PRODOTTO

I nostri potenti condizionatori portatili sono ottime soluzioni per il raffreddamento di singole stanze e per creare un'atmosfera confortevole nel vostro spazio. Essi sono inoltre dotati di funzioni di ventilazione e deumidificazione per far circolare l'aria e rimuovere l'umidità. Sono sistemi autonomi che non richiedono alcuna installazione permanente, permettendo così di essere spostati nel luogo in cui sono più necessari. Normalmente, vengono usati in cucine, residenze temporanee, stanze del computer, garage e molti altri luoghi nei quali la possibilità di installare un condizionatore dotato di unità esterna è limitata.

Come refrigerante viene usato l'ecologico R290. L'R290 non ha un'influenza dannosa sullo strato di ozono, contribuisce in modo trascurabile all'effetto serra ed è disponibile in tutto il mondo. A causa delle sue efficienti proprietà energetiche, l'R290 è altamente adatto come refrigerante per questo utilizzo. Data l'alta infiammabilità del refrigerante, è necessario prendere in considerazione delle speciali precauzioni.

1.2 SIMBOLI DELL'UNITÀ E DEL MANUALE D'USO



Questa unità utilizza un refrigerante infiammabile.

**Avverten
za**

Se il refrigerante fuoriesce ed entra in contatto con fuoco o parti riscaldanti, esso creerà un gas nocivo e il rischio di incendio.



Prima dell'uso, leggere attentamente il MANUALE D'USO.



PER LA VOSTRA SICUREZZA, OSSERVATE SEMPRE QUANTO SEGUE

- Questo apparecchio può essere utilizzato da utenti esperti, qualificati o anche amatoriali.
- Questo dispositivo può essere utilizzato da bambini dagli 8 anni in su e da persone con ridotte capacità fisiche, mentali o sensoriali o prive dell'esperienza e delle conoscenze necessarie se queste sono supervisionate o istruite riguardo l'uso sicuro del dispositivo e se comprendono i pericoli a esso legati. I bambini non devono giocare con il dispositivo. La pulizia e la manutenzione non devono essere effettuate da bambini non supervisionati.
- L'unità è progettata per essere usata solo con gas R-290 (propano) come refrigerante designato
- **Il circuito refrigerante è sigillato. La manutenzione dovrebbe essere eseguita solo da un tecnico qualificato!**
- Non disperdere il refrigerante nell'atmosfera.
- L'R-290 (propano) è infiammabile e più pesante dell'aria.
- Esso si accumula prima nelle aree basse ma può essere fatto circolare dalle ventole.
- Se si sospetta una fuga di propano, non permettere a personale non qualificato di cercarne la causa.
- Il gas propano usato dall'unità è inodore.
- L'assenza di odore non indica l'assenza di una fuga di gas.

- Se si individua una perdita, far evacuare immediatamente l'area, ventilare la stanza e contattare la stazione dei vigili del fuoco locale per informarli della perdita di propano.
- Non far rientrare alcuna persona nella stanza fino all'arrivo del tecnico qualificato e fino a che lo stesso non ha confermato che è sicuro rientrare nella stanza.
- Non utilizzare fiamme vive, sigarette o altre fonti di combustione all'interno o nelle vicinanze delle unità.
- Le componenti dell'unità sono progettate per il propano e non causano scintille. Sostituire le componenti solo con parti di ricambio identiche.

**LA MANCATA OSSERVANZA DI QUESTE AVVERTENZE
POTREBBE DARE LUOGO A ESPLOSIONI, MORTE, LESIONI E
DANNI ALLA PROPRIETÀ.**

2. PER LA VOSTRA SICUREZZA

La vostra sicurezza è la cosa più importante!



AVVERTENZA

Si prega di leggere attentamente e di comprendere interamente questo manuale prima di utilizzare l'apparecchio.



2.1 PRECAUZIONI PER L'USO

AVVERTENZA- per ridurre il rischio di incendio, scosse elettriche, lesioni a persone o danni alla proprietà:

- Se il cavo di alimentazione è danneggiato, esso deve essere sostituito dal produttore, dall'assistenza o da persone similmente qualificate al fine di evitare pericoli.
- Durante la manutenzione, scollegare l'apparecchio dalla presa di corrente.
- Utilizzare sempre l'unità con una presa di corrente di uguale voltaggio, frequenza e valore nominale come indicato sulla piastra di identificazione del prodotto.
- Utilizzare sempre una presa di corrente dotata di messa a terra.
- Scollegare sempre il cavo d'alimentazione durante la pulizia o quando l'apparecchio non è in uso.
- Non utilizzare con le mani bagnate. Evitare il versamento di acqua sull'unità.

- Non immergere o esporre l'unità a pioggia, umidità o altri liquidi.
- Quando è in funzione, non lasciare l'unità incustodita. Non inclinare o capovolgere l'unità.
- Quando è in funzione, non scollegare il cavo di alimentazione dell'unità.
- Non scollegare l'unità tirando il cavo di alimentazione.
- Non utilizzare prolunghe o adattatori.
- Non inserire oggetti nell'unità.
- Non arrampicarsi o sedersi sull'unità.
- Non inserire le dita o altri oggetti nei fori di uscita dell'aria.
- Non toccare la presa d'aria o le ventole in alluminio dell'unità.
- Non utilizzare l'unità se è caduta, se è danneggiata o se mostra segni di malfunzionamento.
- Non pulire l'apparecchio con prodotti chimici.
- Assicurarsi che l'unità si trovi lontano da fuoco e oggetti infiammabili o esplosivi.
- L'unità deve essere installata in conformità con le normative nazionali.
- Non utilizzare mezzi per accelerare il processo di sbrinamento o per effettuare la pulizia eccetto quelli raccomandati dal produttore.

- L'apparecchio deve essere riposto in una stanza in cui non vengono eseguite attività costanti (ad esempio: fiamme vive, dispositivi a gas o stufe elettriche in funzione).
- L'apparecchio deve essere riposto in modo da evitare il verificarsi di danni meccanici.
- Non smontare o bruciare, neppure dopo l'uso.
- Le tubature devono essere protette da danni fisici e non devono essere installate in un luogo non ventilato, se lo spazio è inferiore a 10 m².
- Osservare le normative nazionali sui gas.
- Mantenere tutte le aperture per la ventilazione necessarie prive di ostruzioni.
- L'apparecchio deve essere riposto in un area ben ventilata in cui le dimensioni della stanza corrispondono all'area della stanza come specificato per l'uso.

 AVVERTENZA	Qualunque persona coinvolta nell'uso o nell'apertura di un circuito refrigerante dovrebbe possedere un certificato valido rilasciato dall'autorità competente che certifichi la sua competenza nel manipolare refrigeranti in sicurezza e in conformità con le specifiche di settore riconosciute.
 AVVERTENZA	La riparazione deve essere eseguita come consigliato dal produttore dell'attrezzatura. La manutenzione e le riparazioni che richiedono l'assistenza di personale competente devono essere svolte sotto la supervisione della persona competente nell'uso di refrigeranti infiammabili

Se non comprendete qualcosa o avete bisogno di aiuto, contattate l'assistenza del fornitore.

2.2 PRECAUZIONI DI SICUREZZA PER LA MANUTENZIONE

Durante la manutenzione di un apparecchio dotato di R290, si prega di seguire queste avvertenze.

2.2.1 Controllare l'area

Prima di iniziare il lavoro sui sistemi che contengono refrigeranti infiammabili, è necessario eseguire dei controlli di sicurezza per assicurarsi di ridurre al minimo il rischio di incendio. Per la riparazione del sistema di refrigerazione, prendere le seguenti precauzioni prima di eseguire il lavoro sul sistema.

2.2.2 Procedura operativa

Il lavoro deve essere eseguito seguendo una procedura controllata, in modo da ridurre al minimo la presenza di gas o vapori infiammabili durante l'esecuzione del lavoro.

2.2.3 Area di lavoro

Tutto il personale di manutenzione e le altre persone al lavoro nell'area devono essere istruite sulla natura del lavoro da eseguire. Evitare di lavorare in spazi ristretti. Isolare l'area attorno allo spazio di lavoro. Assicurarsi che l'area sia in condizione di sicurezza mantenendo il controllo del materiale infiammabile.

2.2.4 Controllare la presenza di refrigerante

Prima e durante i lavori, l'area deve essere controllata con un rilevatore di refrigerante appropriato, al fine di assicurarsi che il tecnico sia consapevole della presenza di atmosfere potenzialmente infiammabili. Assicurarsi che gli strumenti di rilevazione delle perdite utilizzati siano adatti per l'uso con refrigeranti infiammabili, ad es. che non emettano scintille, siano adeguatamente sigillati o intrinsecamente sicuri.

2.2.5 Presenza di un estintore

Se si eseguono lavori a caldo sui dispositivi refrigeranti o su parti associate, tenere a portata di mano delle attrezzature antincendio appropriate. Tenere un estintore a polvere o ad anidride carbonica adiacente all'area di caricamento.

2.2.6 Niente fonti di combustione

Nessuna persona che esegue del lavoro in relazione a un sistema di refrigerazione che prevede la scopertura di tubature che contengono o hanno contenuto refrigerante infiammabile deve usare fonti di combustione in modi che possano portare al rischio di incendio o esplosione. Tutte le possibili fonti di combustione, incluso il fumo di sigaretta, devono essere tenute sufficientemente lontane dal sito di installazione, riparazione, rimozione e smaltimento, in quanto il refrigerante infiammabile potrebbe venire rilasciato nello spazio circostante. Prima di iniziare i lavori, l'area attorno all'attrezzatura deve essere ispezionata per assicurarsi che non ci siano pericoli di incendio o combustione. Apporre segnali di "Vietato fumare".

2.2.7 Area ventilata

Prima di accedere al sistema o di eseguire qualsiasi lavoro a caldo, assicurarsi che l'area sia all'aperto o che sia adeguatamente ventilata. Durante l'esecuzione dei lavori, mantenere il livello di ventilazione costante. La ventilazione dovrebbe disperdere in modo sicuro qualsiasi eventuale refrigerante rilasciato ed espellerlo preferibilmente nell'atmosfera esterna.

2.2.8 Controlli all'attrezzatura di refrigerazione

Qualora si sostituiscano dei componenti elettrici, questi dovranno essere adatti allo scopo e conformi alle specifiche corrette. Seguire sempre le linee guida del produttore per la manutenzione e la riparazione. Qualora si fosse in dubbio, chiedere supporto consultando il reparto tecnico del produttore.

Eeguire i seguenti controlli sulle installazioni che usano refrigeranti infiammabili:

- Le dimensioni del carico sono conformi alle dimensioni della stanza in cui le parti contenenti refrigerante sono installate;
- I sistemi e le prese di ventilazione funzionano correttamente e non sono ostruite;
- Se si usa un circuito refrigerante indiretto, controllare il circuito secondario per la presenza di refrigerante;
- Le indicazioni sull’attrezzatura sono ancora visibili e leggibili. Le indicazioni e i simboli illeggibili devono essere corretti;
- Il tubo di refrigerazione o i componenti sono installati in una posizione in cui è improbabile che vengano esposti a qualsiasi sostanza che potrebbe corrodere i componenti contenenti refrigerante, a meno che tali componenti non siano costruiti con materiali intrinsecamente resistenti alla corrosione o non vengano protetti dalla corrosione in modo adeguato.

2.2.9 Controlli ai dispositivi elettrici

La riparazione e la manutenzione di componenti elettrici devono includere controlli di sicurezza preliminari e procedure di ispezione dei componenti. Se sono presenti dei difetti che potrebbero compromettere la sicurezza, non connettere al circuito alcuna alimentazione elettrica fino a che il problema non è risolto in modo soddisfacente. Se il difetto non può essere corretto immediatamente ma è necessario continuare l’operazione, ricorrere a una soluzione temporanea adeguata. Riferire il problema al proprietario dell’attrezzatura così che tutte le parti ne siano a conoscenza.

I controlli di sicurezza preliminari devono includere:

- che i condensatori siano scarichi: farlo in modo sicuro per evitare la possibilità di generare scintille;

-che non ci siano componenti elettrici o cavi attivi durante il caricamento, il ripristino o lo spurgo del sistema.

-che ci sia continuità nella messa a terra.

3. PANORAMICA DEL PRODOTTO

3.1 DIAGRAMMA DEL PRODOTTO

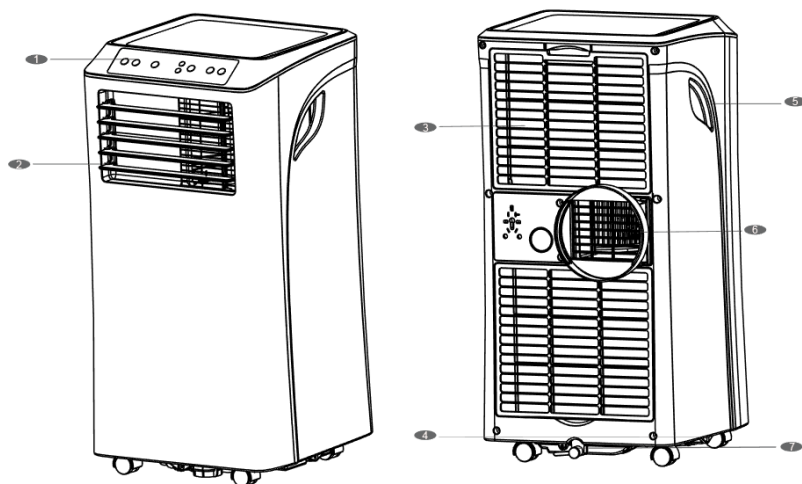

1	Pannello di controllo	4	Cavo d'alimentazione	6	Scarico dell'aria
2	Uscita dell'aria con deflettori regolabili	5	Maniglia incassata	7	Foro di scarico con tappo sigillante
3	Filtro di uscita dell'aria				

Nota: Il disegno ha valore puramente indicativo. Vedere il prodotto reale per le informazioni dettagliate.

3.2 CARATTERISTICHE

- ✓ Elevata capacità in dimensioni compatte, con funzioni di raffreddamento, deumidificazione e ventilazione.
- ✓ Impostazione e visualizzazione temperatura
- ✓ Display digitale a LED
- ✓ Controllo elettronico con timer incorporato e modalità sleep
- ✓ Sistema auto-evaporante per una maggiore efficienza
- ✓ Spegnimento automatico a serbatoio pieno
- ✓ Riavvio automatico in caso di interruzione di corrente
- ✓ Funzione di defrost automatico a basse temperature
- ✓ Telecomando
- ✓ Ventola a 2 velocità
- ✓ Rotelle per un facile spostamento

4.1 DISIMBALLAGGIO

- Aprire lo scatolo ed estrarre apparecchio e accessori.
- Controllare la presenza di danni o graffi sul dispositivo.
- Accessori:
 - 1. Tubo di scarico
 - 2. Connettore del tubo
 - 3. Adattatore kit per finestra
 - 4. Telecomando
 - 5. Kit per finestra

1

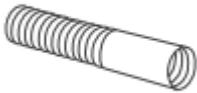

2



3



4



5

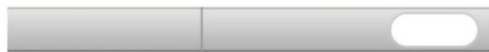

4.2 Scegliere la posizione

- Se inclinato a più di 45°, lasciare l'unità in posizione verticale per almeno 24 prima dell'avvio.
- Posizionare l'unità su una superficie piana e stabile in un'area con almeno 50 cm di spazio libero intorno per permettere un'adeguata circolazione dell'aria.
- Non utilizzare in prossimità di muri, tende e altri oggetti che potrebbero bloccare l'ingresso e l'uscita d'aria. Tenere la presa e l'uscita d'aria libere da ostacoli.
- **Mai** montare l'unità dove questa potrebbe essere soggetta a:
 - Fonti di calore quali radiatori, griglie di riscaldamento, fornelli o altri prodotti che producono calore.
 - Luce diretta del sole
 - Vibrazioni meccaniche o scosse
 - Polvere eccessiva
 - Mancanza di ventilazione, come in armadi o librerie
 - Superfici non piane

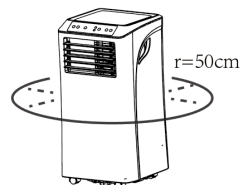

AVVERTENZA!

Installare l'unità in stanze più grandi di 10 m².

Non installare l'unità in luoghi a rischio di fughe di gas.



NOTA!

Il produttore può fornire altri esempi appropriati o ulteriori informazioni riguardo l'odore del refrigerante.

4.3 COLLEGARE IL TUBO DI SCARICO

Il condizionatore d'aria richiede uno sfogo all'esterno, in modo che l'aria di scarico proveniente dall'apparecchio contenente calore e umidità residui possa uscire fuori dalla stanza.

Non sostituire o estendere il tubo di scarico in quanto ciò ne diminuirebbe l'efficienza, o peggio, far spegnere l'unità a causa di una bassa contropressione.

Passo 1: Collegare il connettore del tubo a un'estremità del tubo di scarico.

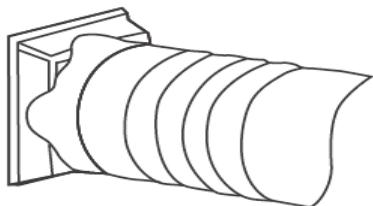

Passo 2: Collegare l'adattatore del kit per finestre all'altra estremità del tubo di scarico.

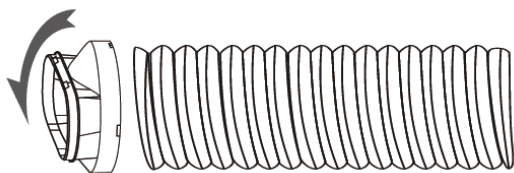

Passo 3: Estendere il kit regolabile secondo la lunghezza della propria finestra. Collegare il tubo di scarico al kit per finestre.



Passo 4: Chiudere la finestra per assicurare il kit in posizione. Per fare ciò, occorre tenere il kit fermo in posizione e, se necessario, bloccarlo con del nastro adesivo. Per la massima efficienza, si consiglia di sigillare lo spazio tra l'adattatore e i lati della finestra.

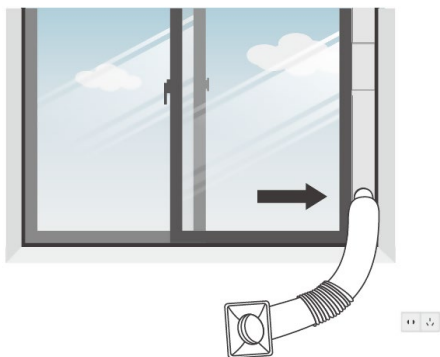

Passo 5: Collegare il connettore del tubo allo scarico dell'aria dell'unità.

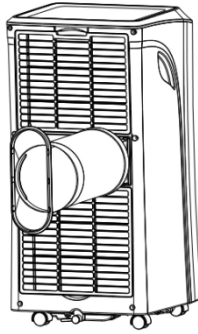

Passo 6: Regolare la lunghezza del tubo di scarico flessibile ed evitare di piegare il tubo. In seguito, posizionare il condizionatore vicino a una presa di corrente.

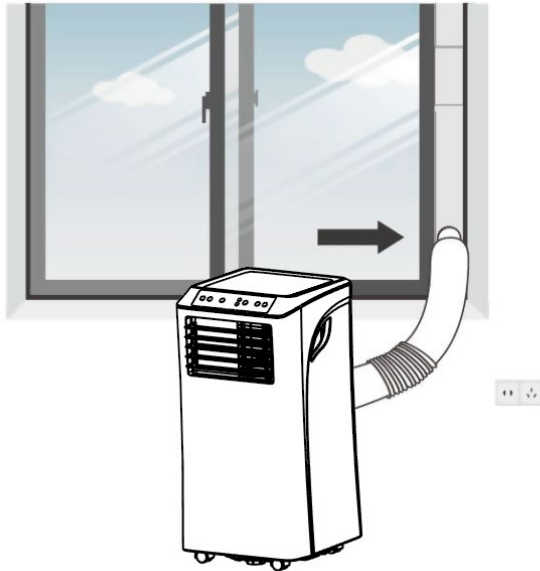

Passo 7: Regolare il deflettore sul foro di uscita dell'aria e accendere l'unità.

5. FUNZIONAMENTO

5.1 PANNELLO DI CONTROLLO E DISPLAY

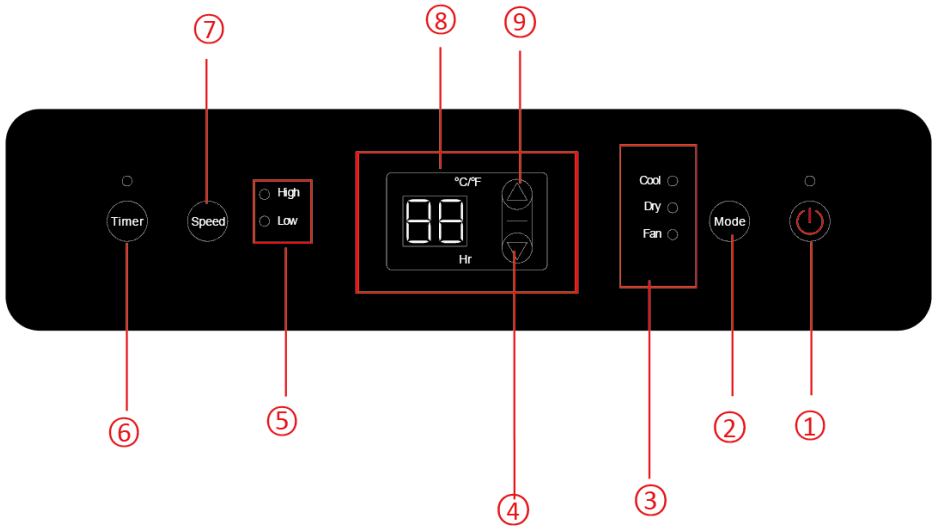

5.2 TELECOMANDO

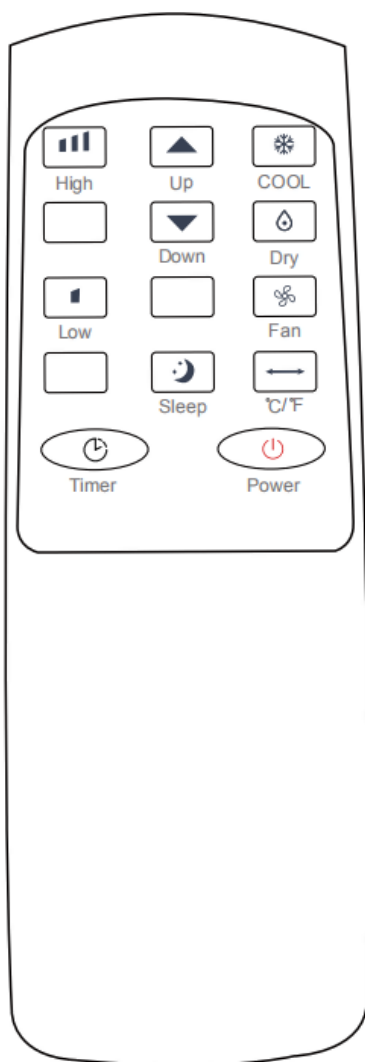

5.3 TASTI FUNZIONE E INDICATORI

1.	POWER (LED)	Premere per accendere e spegnere l'unità.
2.	MODALITÀ	Pulsante modalità, premere per scegliere la modalità tra cool (raffreddamento), fan (ventilazione) e dry (deumidificazione).
3.	INDICATORI	LED per le tre modalità di funzionamento, selezionabili premendo il pulsante modalità.
4.	MENO	Diminuisce la temperatura desiderata (16 °C ~ 32 °C) o l'impostazione del timer.
5.	INDICATORI	LED per la velocità della ventola (alta e bassa).
6.	TIMER	Imposta un tempo di accensione o spegnimento automatico dell'unità.
7.	VENTOLA	Premere per scegliere la velocità della ventola tra ALTA e BASSA.
8.	DISPLAY DIGITALE	Mostra l'impostazione del timer e la temperatura della stanza.
9.	PIÙ	Aumenta la temperatura desiderata o l'impostazione del timer.

5.4 IMPOSTAZIONI

5.4.1. Accensione e spegnimento

⇒ Premere POWER per accendere l'unità.

L'unità si avvierà in modalità predefinita FAN.

⇒ Premere il pulsante MODALITÀ per selezionare la modalità di funzionamento desiderata.

⇒ Premere nuovamente POWER per spegnere l'unità.

5.4.2. Modalità di funzionamento

⇒ L'unità ha quattro modalità di funzionamento: cool, fan, dry, sleep (la modalità sleep è selezionabile solo dal telecomando)

A. Rinfrescare la stanza

Per abbassare la temperatura della stanza, selezionare la modalità cool.

⇒ Premere il pulsante MODALITÀ ripetutamente fino a che il LED della modalità COOL non si accende.

⇒ Premere il pulsante PIÙ/MENO per regolare la temperatura visualizzata sullo schermo. La temperatura può essere impostata tra 16 °C e 32 °C.

⇒ Premere il pulsante VELOCITÀ ripetutamente fino a che l'indicatore della velocità di ventilazione desiderata non si accende.

Per controllare la direzione del flusso d'aria in orizzontale, regolare le deflettori a mano.

Nota : Il condizionatore d'aria si ferma se la temperatura della stanza è più bassa della temperatura selezionata.

B. Ventilare la stanza

⇒ Premere il pulsante MODALITÀ ripetutamente fino a che il LED della modalità FAN non si accende.

In modalità ventilazione, l'aria viene fatta circolare ma non viene

rinfrescata.

- ⇒ Premere il pulsante VELOCITÀ ripetutamente per selezionare la velocità di ventilazione desiderata.

C. Deumidificare la stanza

- ⇒ Premere il pulsante MODALITÀ sul pannello di controllo o sul telecomando; il LED della modalità DRY si accenderà. La velocità della ventola non è selezionabile. L'utente dovrebbe collegare il tubo allo scarico situata nella parte inferiore dell'unità.

Nota: In questa modalità, la velocità della ventola diminuirà e la temperatura non potrà essere selezionata.

D. Modalità Sleep (questa funzione può essere utilizzata solo con il telecomando)

La modalità sleep può essere attivata quando l'unità è in modalità COOL.

■ In modalità COOL:

Dopo 1 ora, la temperatura verrà aumentata di 1 °C, dopo un'altra ora, la temperatura verrà nuovamente aumentata di 1 °C.

5.4.3. IMPOSTAZIONE DEL TIMER (1-24 ore) :

Il timer ha due modi di funzionamento:

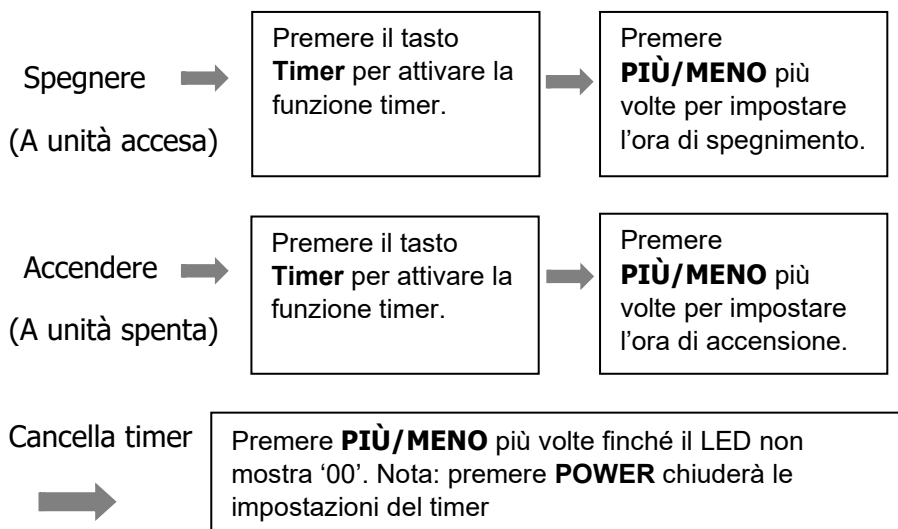

5.4.4. Sbrinamento automatico

A basse temperature ambiente, durante il funzionamento, potrebbe formarsi della brina sull'evaporatore. L'unità avvierà automaticamente lo sbrinamento e il LED di **POWER** inizierà a lampeggiare. La sequenza di controllo dello sbrinamento è come indicato di seguito:

- A. Quando l'unità è in modalità raffreddamento o deumidificazione, il sensore di temperatura ambiente percepisce che la temperatura della serpentina dell'evaporatore è inferiore a -1 °C; dopo che il compressore avrà smesso di funzionare per 10 minuti o dopo che la temperatura della serpentina avrà raggiunto i 7 °C, l'unità ritornerà a funzionare in modalità di raffreddamento.
- B. Quando l'unità è in modalità deumidificazione, una volta che il sensore di temperatura della serpentina percepirà che la temperatura dell'evaporatore è inferiore a 40 °C e che la differenza di temperatura tra la temperatura della

serpentina e la temperatura ambiente è sotto i 19 °C dopo che il compressore ha smesso di funzionare per 20 minuti, l'unità comincerà a sbrinare per 5 minuti e l'indicatore POWER inizierà a lampeggiare.

5.4.5. Protezione da sovraccarico

In caso di perdita di corrente, per proteggere il compressore, questo verrà riavviato solo dopo una pausa di 3 minuti.

SCARICO

Sistema di auto-evaporazione

Il sistema di auto-evaporazione usa l'acqua raccolta per raffreddare le serpentine del condensatore per migliori prestazioni. Non è necessario svuotare il serbatoio di scarico durante il raffreddamento, ma occorre farlo quando si usa la deumidificazione e in condizioni di elevata umidità. L'acqua di condensa evapora verso il condensatore e viene evacuata attraverso il tubo di scarico.

In caso di uso prolungato o se l'unità viene lasciata incustodita in modalità deumidificazione, collegare il tubo di scarico all'unità. L'acqua di condensa può fluire automaticamente in un secchio o fatta scolare dalla forza di gravità.

- Spegnere l'unità prima di eseguire l'operazione.
- Rimuovere il tappo dell'uscita dell'acqua e tenerlo in un luogo sicuro.
- Collegare il tubo di scarico in modo saldo e sicuro e assicurarsi che non sia piegato e che non presenti



ostruzioni.

- Posizionare la fine del tubo su uno scarico o un secchio e assicurarsi che l'acqua possa fluire liberamente fuori dall'unità.
- Non immergere la fine del tubo nell'acqua in quanto ciò potrebbe creare una "camera stagna" nel tubo.

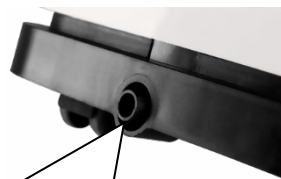

Tubo di scarico continuo
(Diametro interno=16 mm)

Per evitare la fuoriuscita di acqua:

- Poiché la bacinella di raccolta della condensa è larga, inclinare il tubo verso il pavimento. Si consiglia un'inclinazione superiore a 20 gradi.
- Distendere bene il tubo per evitare che crei una trappola.

6. PULIZIA E MANUTENZIONE

6.1. PULIRE IL FILTRO DELL'ARIA (ogni due settimane)

La polvere si deposita sul filtro e limita il flusso d'aria. Un flusso d'aria limitato riduce l'efficienza del sistema e, se si blocca, può causare danni all'unità.

Il filtro dell'aria richiede una pulizia regolare. Il filtro dell'aria è rimovibile per una facile pulizia. Non utilizzare l'unità senza un filtro dell'aria, altrimenti l'evaporatore potrebbe venire contaminato.

1. Premere il pulsante POWER per spegnere l'unità e rimuovere il cavo d'alimentazione.
2. Rimuovere la rete del filtro dall'unità.
3. Utilizzare un aspirapolvere per risucchiare la polvere dal filtro.

4. Girare il filtro e sciacquarlo sotto l'acqua corrente. Far passare l'acqua attraverso il filtro nella direzione opposta al flusso d'aria. Mettere da parte il filtro e lasciarlo asciugare completamente prima di rimontarlo.



Dis.5. Spegnere l'unità e rimuovere il filtro dell'aria.

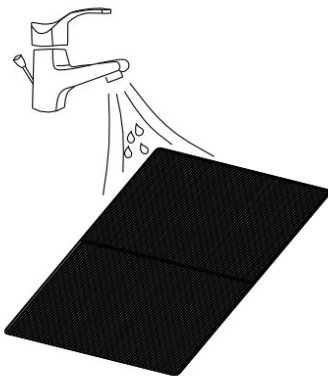

Dis.6. Sciacquare il filtro dell'aria sotto l'acqua corrente.

Avvertenza!!!

Non toccare la superficie dell'evaporatore a mani nude in quanto potrebbe causare lesioni alle dita.

7. RISOLUZIONE DEI PROBLEMI

Sintomo	Ispezione	Soluzione
L'unità non funziona.	✓ Controllare in modo sicuro il cavo d'alimentazione.	➤ Inserire in modo sicuro il cavo d'alimentazione nella presa di corrente.
	✓ Controllare se l'indicatore del livello dell'acqua si accende.	➤ Controllare il vassoio di raccolta dell'acqua rimuovendo il tappo di gomma.
	✓ Controllare la temperatura ambiente.	➤ La temperatura di funzionamento è tra 5 e 35 °C.
L'unità funziona con capacità ridotte.	✓ Controllare la presenza di sporcizia nel filtro dell'aria.	➤ Se necessario, pulire il filtro dell'aria.
	✓ Controllare la presenza di ostruzioni nel condotto dell'aria.	➤ Rimuovere l'ostruzione.
	✓ Controllare la presenza di una porta o finestra aperta.	➤ Tenere porte e finestre chiuse.
	✓ Controllare che la modalità desiderata sia selezionata e che la temperatura sia impostata correttamente.	➤ Impostare modalità e temperatura in modo appropriato seguendo il manuale d'istruzioni (pagine 22 - 23).
	✓ Il tubo di scarico è scollegato.	➤ Assicurarsi che il tubo di scarico sia collegato saldamente.
Fuoriuscita d'acqua	✓ Fuoriuscita durante lo spostamento dell'unità.	➤ Svuotare il serbatoio prima di spostare l'unità.
	✓ Controllare se il tubo è piegato.	➤ Stendere il tubo per evitare la formazione di trappole.

Rumore eccessivo		✓ Controllar che l'unità sia posizionata in modo appropriato.	➤ Posizionare l'unità su una superficie piana e stabile.
		✓ Controllare la presenza di parti allentate o che vibrano.	➤ Assicurare e stringere le parti.
		✓ Il rumore sembra acqua che scorre.	➤ Il rumore proviene dal refrigerante che scorre. Ciò è normale.
Codici di errore	E0	✓ Errori di comunicazione tra il circuito principale e il circuito del display.	➤ Controllare eventuali danni al cablaggio del circuito del display.
	E1	✓ Errore nel sensore di temperatura ambiente	➤ Controllare il collegamento, pulire o far sostituire il sensore.
	E2	✓ Errore nel sensore della temperatura della serpentina.	➤ Controllare il collegamento, pulire o far sostituire il sensore.
	Ft	✓ Allarme alto livello di acqua di condensa.	➤ Svuotare il vassoio di raccolta dell'acqua rimuovendo il tappo di gomma.

8. GARANZIA

Il periodo di garanzia di 2 anni inizia dalla data di consegna.

Nel caso di un reclamo in garanzia, un dispositivo difettoso verrà riparato o sostituito con un sostituto equivalente. Se la garanzia viene richiesta, la garanzia non verrà estesa ma continuerà a essere eseguita.

Se il dispositivo non funziona correttamente, prende contatto con il rivenditore in cui è stato acquistato il dispositivo. Indica il numero dell'ordine o della fattura con ogni contatto. Si prega di non restituire alcun dispositivo senza preavviso.

Si nota che non tutti i difetti tecnici durante il periodo di garanzia devono essere necessariamente un caso di garanzia. La richiesta di garanzia è generalmente respinta in casi come danni elementali, danni da umidità, urti o cadute, usura naturale, manipolazione errata, danni causati da influenze esterne nonché interferenze con il prodotto o sue modifiche.

In caso di domande o incertezze, visita il Centro assistenza ecofort all'indirizzo support.ecofort.ch. Qui troverà le ultime soluzioni e assistenza per il vostro prodotto.

ecofort AG

Ipsachstrasse 16

CH-2560 Nidau

+41 (0) 32 322 31 11

support@ecofort.ch

<https://ecofort.ch>

9. DISMISSIONE

9.1. CONSERVAZIONE

Conservazione a lungo termine – Se non si intende usare l'unità per un periodo di tempo prolungato (diverse settimane), è meglio pulire l'unità e farla asciugare completamente. Conservare l'unità seguendo i seguenti passi:

1. Scollegare l'unità e rimuovere il tubo di scarico e il kit per finestre.
2. Far scolare l'acqua rimasta dall'unità.
3. Pulire il filtro e lasciarlo asciugare completamente in un'area ombreggiata.
4. Rimettere il filtro in posizione.
5. Se conservata, l'unità deve essere tenuta in posizione verticale.
6. Conservare l'unità in un luogo ventilato, asciutto, non corrosivo, non all'aperto e sicuro.

ATTENZIONE:

Per evitare danni ai componenti e formazione di muffe, l'evaporatore all'interno della macchina deve essere asciugato prima di conservare l'unità. Scollegare l'unità e lasciarla in un luogo asciutto e aperto per un paio di giorni al fine di farla asciugare. Un altro modo per far asciugare l'unità è impostare l'umidità a un punto del 5% superiore a quella dell'umidità dell'ambiente per costringere la ventola ad asciugare l'evaporatore per un paio d'ore.

9.2. SMALTIMENTO



AVVERTENZA!!!

Disperdere il refrigerante nell'atmosfera è severamente vietato!

Non smaltire gli apparecchi elettrici come rifiuti indifferenziati, ma rivolgersi ai centri di raccolta adeguati. Per informazioni riguardo ai sistemi di raccolta disponibili, contattare la propria amministrazione locale. Se gli apparecchi elettrici vengono smaltiti in discariche o se vengono interrati, possono rilasciare sostanze pericolose nelle falde acquifere e contaminare la catena alimentare nuocendo alla vostra salute.





ecoQ CoolAir 10

Portable Air Conditioner

Owner's Manual



R290

(With environmentally friendly R290 refrigerant)

READ AND SAVE THESE INSTRUCTIONS

CONTENTS

1. BEFORE YOU BEGIN	98
2. FOR YOUR SAFETY	102
3. PRODUCT OVERVIEW.....	108
4. INSTALLATION	110
5. OPERATION.....	115
6. CLEANING AND CARE.....	122
7. TROUBLESHOOTING	124
8. WARRANTY.....	126
9. DECOMMISSIONING	127

1. BEFORE YOU BEGIN

1.1 PRODUCT DESCRIPTION

Our powerful portable air conditioners are great cooling solutions for single rooms, creating a comfortable atmosphere in your space. It also has ventilation and dehumidifying functions for circulating air and removal of moisture. They are self-contained systems that do not require any permanent installation allowing you to move it to the place in which it is most needed. They're commonly used in kitchens, temporary-resided, computer rooms, garages, and many other places where installation of a Air-conditioner Outdoor Unit is limited.

The environmentally friendly R290 is used as the refrigerant. R290 has no damaging influence on the ozone layer (ODP), a negligible greenhouse effect (GWP) and is available worldwide. Because of its efficient energy properties, R290 is highly suitable as a coolant for this application. Special precautions must be taken into consideration due to the coolant's high flammability.

1.2 SYMBOLS FROM THE UNIT AND USER MANUAL



This unit uses a flammable refrigerant.

warning

If refrigerant leaks and comes in contact with fire or heating part, it will create harmful gas and there is risk of fire.



Read the USER MANUAL carefully before operation.



THE FOLLOWING SHOULD ALWAYS BE OBSERVED FOR SAFETY

- This appliance can be used by expert or trained users and also by lay persons.
- This appliance can be used by children aged from 8 years and above and persons with reduced physical, sensory or mental capabilities or lack of experience and knowledge if they have been given supervision or instruction concerning use of the appliance in a safe way and understand the hazards involved. Children shall not play with the appliance. Cleaning and user maintenance shall not be made by children without supervision.
- The unit is designed only for use with R-290 (propane) gas as the designated refrigerant.
- **The refrigerant loop is sealed. Only a qualified technician should attempt to service!**
- Do not discharge the refrigerant into the atmosphere.
- R-290 (propane) is flammable and heavier than air.
- It collects first in low areas but can be circulated by fans.
- If propane gas is present or even suspected, do not allow untrained personnel to attempt to find the cause.
- The propane gas used in the unit has no odor.
- The lack of smell does not indicate a lack of escaped gas.
- If a leak is detected, immediately evacuate all persons from the area, ventilate the room and contact the local fire department to advise them that a propane leak has occurred.
- Do not let any persons back into the room until the qualified

service technician has arrived and that technician advises that it is safe to return to the room.

- No open flames, cigarettes or other possible sources of ignition should be used inside or in the vicinity of the units.
- Component parts are designed for propane and non-incentive and non-sparking. Component parts shall only be replaced with identical repair parts.

FAILURE TO ABIDE BY THIS WARNING COULD RESULT IN AN EXPLOSION, DEATH, INJURY AND PROPERTY DAMAGE.

2. FOR YOUR SAFETY

Your safety is the most important thing!



WARNING

Please read this manual carefully and fully understand before operating your appliance.



2.1 OPERATIONAL PRECAUTIONS

WARNING- to reduce the risk of fire, electric shock or injury to persons or property:

- If the supply cord is damaged, it must be replaced by the manufacturer, its service agent or similarly qualified persons in order to avoid a hazard.
- The appliance shall be disconnected from its power source during service.
- Always operate the unit from a power source of equal voltage, frequency and rating as indicated on the product identification plate.
- Always use a power outlet that is grounded.
- Unplug the power cord when cleaning or when not in use.
- Do not operate with wet hands. Prevent water from spilling onto the unit.
- Do not immerse or expose the unit to rain, moisture or any other liquid.

- Do not leave the unit running unattended. Do not tilt or turn over the unit.
- Do not unplug while the unit is operating.
- Do not unplug by pulling on the power cord.
- Do not use an extension cord or an adapter plug.
- Do not put objects on the unit.
- Do not climb or sit on the unit.
- Do not insert fingers or other objects into the air outlet.
- Do not touch the air inlet or the aluminum fins of the unit.
- Do not operate the unit if it is dropped, damaged or showing signs of product malfunction.
- Do not clean the appliance with any chemicals.
- Ensure the unit is far away from fire, inflammable, or explosive objects.
- The unit shall be installed in accordance with national wiring regulations.
- Do not use means to accelerate the defrosting process or to clean, other than those recommended by the manufacturer.

- The appliance shall be stored in a room without continuously operating sources (for example: open flames, an operating gas appliance or an operating electric heater).
- The appliance shall be stored so as to prevent mechanical damage from occurring.
- Do not piece or burn, even after use.
- Pipe work shall be protected from physical damage and shall not be installed in an unventilated space, if that space is smaller than 10 m².
- Compliance with national gas regulations shall be observed.
- Keep any required ventilation openings clear of obstruction.
- The appliance shall be stored in a well-ventilated area where the room size corresponds to the room area as specified for operation.

 WARNING	<p>Any person who is involved with working on or breaking into a refrigerant circuit should hold a current valid certificate from an industry-accredited assessment authority, which authorizes their competence to handle refrigerants safely in accordance with an industry, recognized assessment specification.</p>
 WARNING	<p>Servicing shall only be performed as recommended by the equipment manufacturer. Maintenance and repair requiring the assistance of other skilled personnel shall be carried out under the supervision of the person competent in the use of flammable refrigerants.</p>

If you don't understand something or need help, please contact the dealer services.

2.2 SAFETY PRECAUTIONS ON SERVICING

Please follow these warnings when servicing an appliance with R290.

2.2.1 Checks to the Area

Prior to beginning work on systems containing flammable refrigerants, safety checks are necessary to ensure that the risk of ignition is minimized. For repair to the refrigerating system, the following precautions shall be complied with prior to conducting work on the system.

2.2.2 Work Procedure

Work shall be undertaken under a controlled procedure so as to minimize the risk of a flammable gas or vapor being present while the work is being performed.

2.2.3 General Work Area

All maintenance staff and others working in the local area shall be instructed on the nature of work being carried out. Work in confined spaces shall be avoided. The area around the workspace shall be sectioned off. Ensure that the conditions within the area have been made safe by control of flammable material.

2.2.4 Checking for Presence of Refrigerant

The area shall be checked with an appropriate refrigerant detector prior to and during work, to ensure the technician is aware of potentially flammable atmospheres. Ensure that the leak detection equipment being used is suitable for use with flammable refrigerants, i.e. no sparking, adequately sealed or intrinsically safe.

2.2.5 Presence of Fire Extinguisher

If any hot work is to be conducted on the refrigeration equipment or any associated parts, appropriate fire extinguishing equipment shall be available to hand. Have a dry powder or CO2 fire extinguisher adjacent to the charging area.

2.2.6 No Ignition Sources

No person carrying out work in relation to a refrigeration system which involves exposing any pipe work that contains or has contained flammable refrigerant shall use any sources of ignition in such a manner that it may lead to the risk of fire or explosion. All possible ignition sources, including cigarette smoking, should be kept sufficiently far away from the site of installation, repairing, removing and disposal, during which flammable refrigerant can possibly be released to the surrounding space. Prior to work taking place, the area around the equipment is to be surveyed to make sure that there are no flammable hazards or ignition risks. "No Smoking" signs shall be displayed.

2.2.7 Ventilated Area

Ensure that the area is in the open or that it is adequately ventilated before breaking into the system or conducting any hot work. A degree of ventilation shall continue during the period that the work is carried out. The ventilation should safely disperse any released refrigerant and preferably expel it externally into the atmosphere.

2.2.8 Checks to the Refrigeration Equipment

Where electrical components are being changed, they shall be fit for the purpose and to the correct specification. At all times the manufacturer's maintenance and service guidelines shall be followed. If in doubt consult the manufacturer's technical department for assistance.

The following checks shall be applied to installations using flammable refrigerants:

- The charge size is in accordance with the room size within which the refrigerant containing parts are installed;
- The ventilation machinery and outlets are operating adequately and are not obstructed;
- If an indirect refrigerating circuit is being used, the secondary circuit shall be checked for the presence of refrigerant;
- Marking to the equipment continues to be visible and legible. Markings and signs that are illegible shall be corrected;
- Refrigeration pipe or components are installed in a position where they are unlikely to be exposed to any substance which may corrode refrigerant containing components, unless the components are constructed of materials which are inherently resistant to being corroded or are suitably protected against being corroded.

2.2.9 Checks to Electrical Devices

Repair and maintenance to electrical components shall include initial safety checks and component inspection procedures. If a fault exists that could compromise safety, then no electrical supply shall be connected to the circuit until it is satisfactorily dealt with. If the fault cannot be corrected immediately but it is necessary to continue operation, an adequate temporary solution shall be used. This shall be reported to the owner of the equipment, so all parties are advised.

Initial safety checks shall include:

- the capacitors are discharged: this shall be done in a safe manner to avoid possibility of sparking;
- that there no live electrical components and wiring are exposed while charging, recovering or purging the system;
- that there is continuity of earth bonding.

3. PRODUCT OVERVIEW

3.1 PRODUCT DIAGRAM

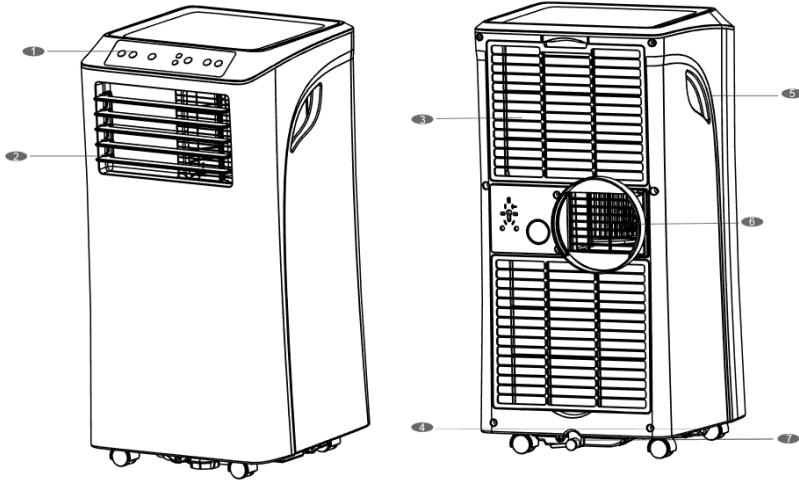

1	Control panel	4	Power cord	6	Air Exhaust
2	Air outlet with adjustable louver	5	Recessed handle	7	Drain opening with sealing plug
3	Air outlet filter				

Note: The drawing is only for reference. Please see the real product for detailed information.

3.2 FEATURES

- ✓ High Capacity in a compact size with cooling, dehumidifying and ventilating functions.
- ✓ Temperature setting and display
- ✓ LED digital display
- ✓ Electronic control with built-in timer, sleep mode
- ✓ Self-evaporating system for better efficiency
- ✓ Auto shut-off when the tank is full
- ✓ Automatic restart in the event of power outage
- ✓ Auto defrosting function at low ambient temperatures
- ✓ Remote control
- ✓ 2-speed fan
- ✓ Casters for easy mobility

4. INSTALLATION

4.1 UNPACKING

- Unpack the carton and take the appliance and accessories out.
- Check the device after unpacking for any damage or scratches on it.
- Accessories:
 - 1. Exhaust hose
 - 2. Hose connector
 - 3. Window kit adapter
 - 4. Remote control
 - 5. Window kit

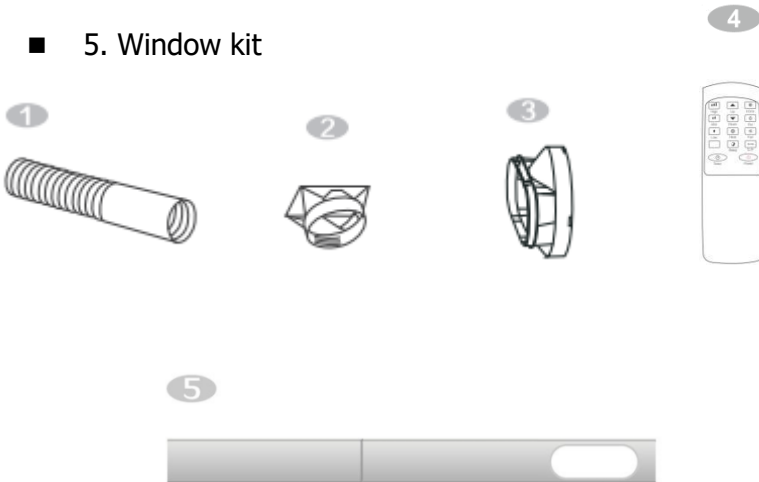

4.2 Choose your location

- If tipped more than 45°, allow the unit to sit upright for at least 24 hours before startup.
- Place the unit on a firm, level surface in an area with at least 50 cm of free space around it to allow for proper air circulation.
- Do not operate in close proximity to walls, curtains, or other objects that may block air inlet and outlet. Keep the air inlet and outlet free of obstacles.
- **Never** install the unit where it could be subject to :
 - Heat sources such as radiators, heat registers, stoves or other products that produce heat.
 - Direct sunlight
 - Mechanical vibration or shock
 - Excessive dust
 - Lack of ventilation, such as cabinet or bookcase
 - Uneven surface

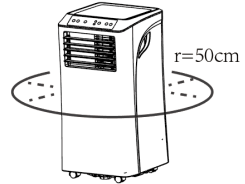

WARNING!

Install the unit in rooms which exceed 10 m².

Do not install the unit in a place where inflammable gas may leak.



NOTE!

The manufacture may provide other suitable example or

may provide additional information about the refrigerant odor.

4.3 ATTACH THE EXHAUST HOSE

The air conditioner requires being vented outside so that the exhaust air can escape the room coming from the appliance which contains waste heat and moisture.

Do not replace or extend the exhaust hose which would result in decreased efficiency, even worse shut down the unit due to low backpressure.

Step 1: Connect the hose connector to one end of the exhaust hose.

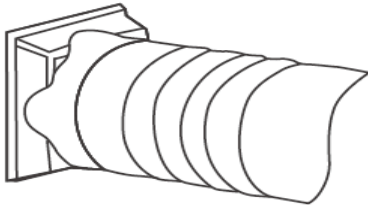

Step 2: Connect the windows kit adapter to the other end of the exhaust hose.

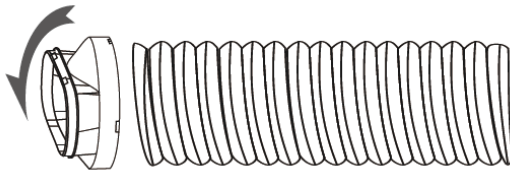

Step 3: Extend the adjustable window kit the length of your window.
Connect the exhaust hose to the window kit.



Step 4: Close your window to secure the kit in place. It needs to hold the windows kit firmly in place, secure the window kit with duct tape if required. It is recommended that the gap between the adapter and the sides of the window should be sealed off for maximum efficiency.

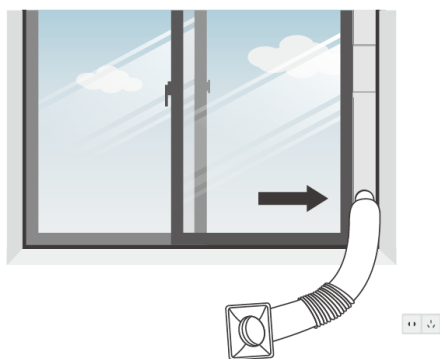

Step 5: Attach the hose connector to the exhaust air outlet of unit.

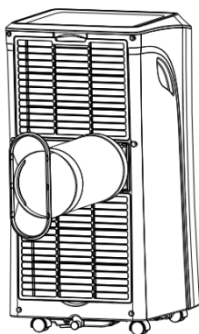

Step 6: Adjusting the length of the flexible exhaust hose and avoid bends in the hose. Then place AC near an electrical outlet.

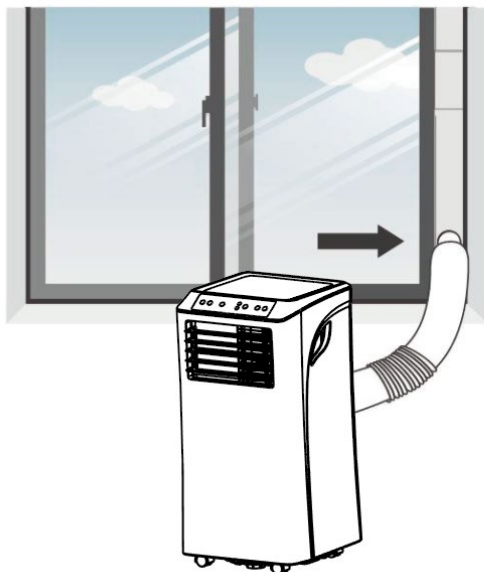

Step 7: Adjust the louver at the air outlet and then switch on the unit.

5.1 CONTROL PANEL AND DISPLAY

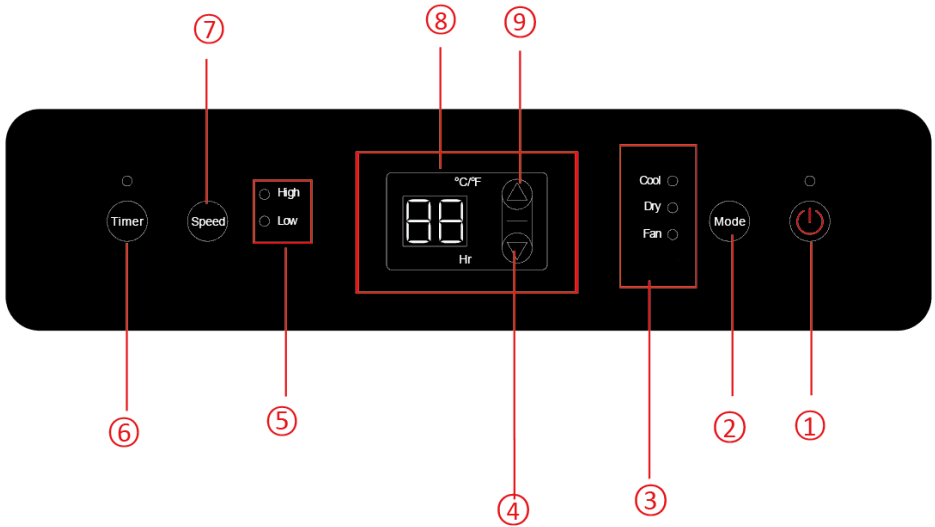

5.2 REMOTE CONTROL

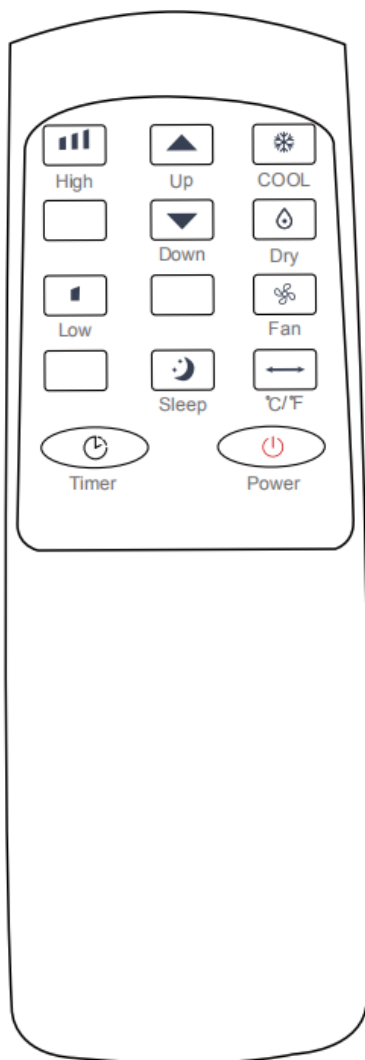

5.3 FUNCTION KEYS AND INDICATORS

1.	POWER (LED)	Press to switch the machine on or off.
2.	MODE	Mode button, press to switch the operation mode between cool, fan, and dry.
3.	Indicators	LED for three operation modes selected by pressing the mode button.
4.	MINUS	Decreasing the desired temperature (16 °C ~ 32 °C) or timer setting.
5.	Indicators	LED for fan speed (high & low)
6.	TIMER	Sets a time for the unit to automatically start or stop.
7.	FAN	Press to switch between fan speeds HIGH and LOW
8.	Digital Display	Displays timer setting and room temperature.
9.	ADD	Increasing the desired temperature or timer setting.

5.4 SETTINGS

5.4.1. Startup and Shutdown

⇒ Press POWER to turn the unit on.

The unit runs in FAN mode as default.

⇒ Press MODE button to select the desired operation mode.

⇒ Press POWER again to turn off the power.

5.4.2. Operation Mode

⇒ The unit has four operation modes: Cool, fan, dry, sleep (Sleep mode is only optional on the remote control)

A. Cooling Your Room

Select the cool mode to lower the temperature in your room.

⇒ Press MODE button repeatedly until the LED of COOL operation lights up.

⇒ Press ADD/MINUS button to adjust the temperature which is displayed on the screen. The temperature can be set between 16 °C and 32 °C.

⇒ Press SPEED button repeatedly until the desired fan speed indicator lights up.

To control the direction of the air flow horizontally, please adjust the louvers by hand.

Note : The air conditioner stops if the room temperature is lower than the selected temperature.

B. Ventilating Your Room

⇒ Press MODE button repeatedly until the LED of FAN operation lights up.

In ventilation mode the room air is circulated, but not cooled.

⇒ Press SPEED button repeatedly to select the fan speed as desired.

C. Drying Your Room

⇒ Press MODE button on the control panel or remote control, the LED of DRY operation lights up. The fan speed is not selectable. The user should connect the hose to the drain outlet at the bottom of the unit.

Note: In this mode, the fan speed switches over to low speed and the temperature cannot be selected.

D. Sleep Mode (this function can only be used with the remote control)

The sleep mode can be activated when in COOL mode.

■ In COOL Mode:

After 1 hour the preset temperature is increased by 1 °C, after another hour the preset temperature will again be increased by 1 °C.

5.4.3. **TIMER SETTING** (1-24 hours) :

The timer has two ways of operation:

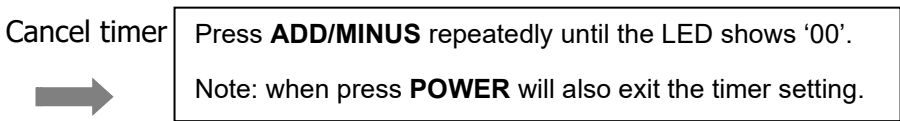
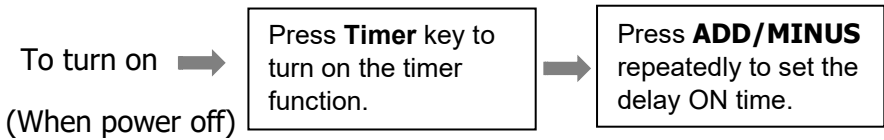
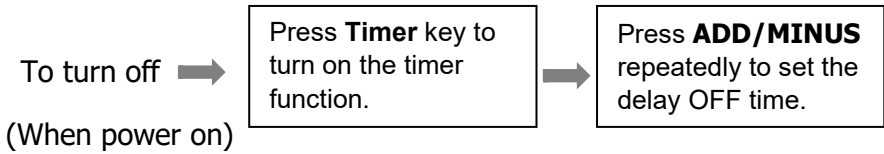

5.4.4. **Automatic Defrost**

At low room temperatures, frost may build up at the evaporator during operation. The unit will automatically start defrosting and the **POWER** LED blinking. The defrost control sequence is as follows:

- A. When the unit operates in the cooling operation, drying operation, the ambient temperature sensor senses the evaporator coil temperature is below -1 °C, after the compressor will stop operating for 10 minutes or the coil temperature up to 7 °C, the unit restart to cool operating mode.
- B. When the unit operates in the drying operation, once the coil temperature sensor senses the temperature of the evaporator is below 40 °C and the differential temperature between coil temperature and room temperature is below 19 °C after the compressor operation for 20minutes, the unit start defrosting for 5 minutes and the power indicator blinking.

5.4.5. Overload Protection

In the event of a power loss, to protect the compressor there is a 3-minute delay until the compressor restarting.

DRAINAGE

Self- evaporating system

The self-evaporating system uses the collected water to cool the condenser coils for better efficient performance. There is no need to empty the drainage tank in cooling operation except in drying operation and high humidity conditions. The condensate water evaporates at the condenser and is evacuated through the exhaust hose.

For continuous operation or unattended operating in drying operation, please connect the attached drain hose to the unit. Condensate water can automatically flow into a bucket or drain by gravity.

- Switch off the unit before operating.
- Remove the plug of the water outlet opening and keep it in a safe place.
- Securely and properly connect the drain hose and make sure it is not kinked and clear of obstruction.
- Place the outlet of hose over a drain or bucket and ensure that water can freely flow out of the unit.
- Do not submerge the end of hose into water; otherwise it can cause "Air Lock" in the hose.

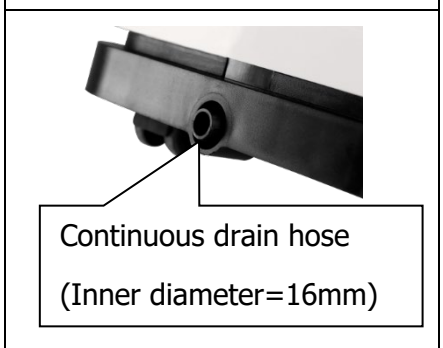
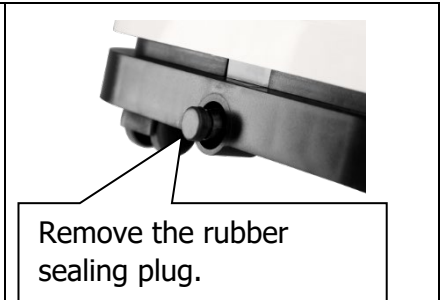

6. CLEANING AND CARE

6.1. CLEANING THE AIR FILTER (every two weeks)

Dust collects on the filter and restricts the airflow. The restricted airflow reduces the efficiency of the system and if it becomes blocked it can cause damage to the unit.

The air filter requires regular cleaning. The air filter is removable for easy cleaning. Do not operate the unit without an air filter, or the evaporator may be contaminated.

1. Press the POWER button to switch off the unit and unplug the power cord.
2. Remove the filter mesh from the unit.
3. Use a vacuum cleaner to suck dust from the filter.
4. Turn the filter over and rinse the air filter under running water. Let the water run through the filter in the opposite direction of air flow. Set aside and allow the filter to air dry completely before reinstalling.

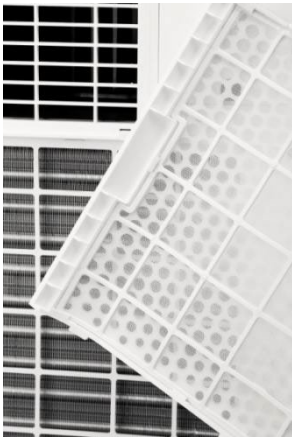

Pic7. Switch off the unit and remove the air filter.

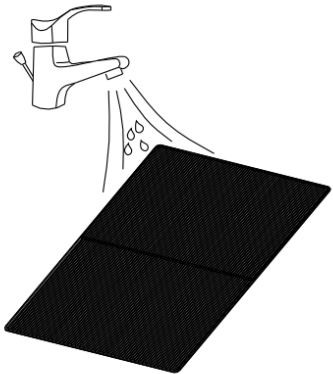

Pic8. Rinse the air filter under running water.

Warning!!!

Do not touch the evaporator surface bare-handed, doing so could cause injury of your fingers.

7. TROUBLESHOOTING

Symptom		Inspection	Solution
The unit is not operating.		✓ Check the power connection in securely.	➤ Insert the power cord securely into the wall outlet.
		✓ Check if the water level indicator lights up?	➤ Empty the drain pan by removing the rubber plug.
		✓ Check the room temperature.	➤ The range of operating temperature is 5-35 °C.
The unit works with reduced capacity.		✓ Check the air filter for dirt.	➤ Clean the air filter as necessary.
		✓ Check if the air duct is blocked.	➤ Clear the obstacle.
		✓ Check if a door or window is open.	➤ Keep doors and windows closed.
		✓ Check if the desired operating mode is selected and the temperature is properly set.	➤ Set mode and temperature at proper set-point according to the manual (pages 22 - 23).
Water leakage		✓ Overflow while moving the unit.	➤ Empty the water tank before transport.
		✓ Check if the drain hose is kinked or bent.	➤ Straighten the hose to avoid a trap existing.
Excessive noise		✓ Check if the unit is securely positioned.	➤ Place the unit on a horizontal and firm ground.
		✓ Check for any loose, vibrating parts.	➤ Secure and tighten the parts.
		✓ Noise sounds like water flowing.	➤ Noise comes from flowing refrigerant. This is normal.
Error Codes	E0	✓ Communication faults between main PCB and display PCB.	➤ Check the wire harness of the display PCB for damage.

	E1	✓ Ambient temperature sensor failure	➤ Check connection, clean or have the temperature sensor replaced.
	E2	✓ Coil temperature sensor failures.	➤ Check connection, clean or have the temperature sensor replaced.
	Ft	✓ Condensate water high level alarm.	➤ Empty the drain pan by removing the rubber plug.

8. WARRANTY

The warranty period of 2 years starts from the delivery date.

In the case of a warranty claim, a defective device will either be repaired or replaced with an equivalent replacement. If the warranty is claimed, the warranty will not be extended but will continue to run.

If the device malfunctions, contact the service center of the retailer where the device was purchased. Please indicate your order or invoice number with each contact. Please do not return any devices without prior notice.

Please note that not every technical defect within the warranty period must necessarily be a warranty claim. The warranty claim is usually rejected in cases such as elemental damage, moisture damage, impact or fall damage, natural wear and tear, incorrect manipulation, damage caused by external influences and interference with the product or its modification.

If you have questions or uncertainties, please visit the ecofort Support Center at support.ecofort.ch. Here you will find the latest solutions and help for your product.

ecofort AG

Ipsachstrasse 16

CH-2560 Nidau

+41 (0) 32 322 31 11

support@ecofort.ch

<https://ecofort.ch>

9. DECOMMISSIONING

9.1. STORAGE

Long-Term Storage - If you will not be using the unit for an extended period of time (more than a few weeks) it is best to clean the unit and let it dry out completely. Please store the unit per the following steps:

1. Unplug the unit and remove exhaust hose and window kit store with the unit.
2. Drain the remaining water from the unit.
3. Clean the filter and let the filter dry completely in a shaded area.
4. Re-install the filter at its position.
5. The unit must be kept in upright position when in storage.
6. Preserving the unit in a ventilated, dry, non-corrosive and safe place indoor.

ATTENTION:

The evaporator inside the machine must be dried out before the unit is packed to avoid component damage and molds. Unplug the unit and place it in a dry open area for a couple of days to dry it out. Another way to dry the unit is to set the humidity point more than 5% higher than the ambient humidity to force the fan to dry the evaporator for a couple of hours.

9.2. DISPOSAL



WARNING!!!

Releasing refrigerant into atmosphere is strictly forbidden!

Do not dispose of electrical appliances as unsorted municipal waste, use separate collection facilities. Contact your local government for information regarding the collection systems available. If electrical appliances are disposed of in landfills or dumps, hazardous substances can leak into the groundwater and get into the food chain, damaging your health and well-being.

